

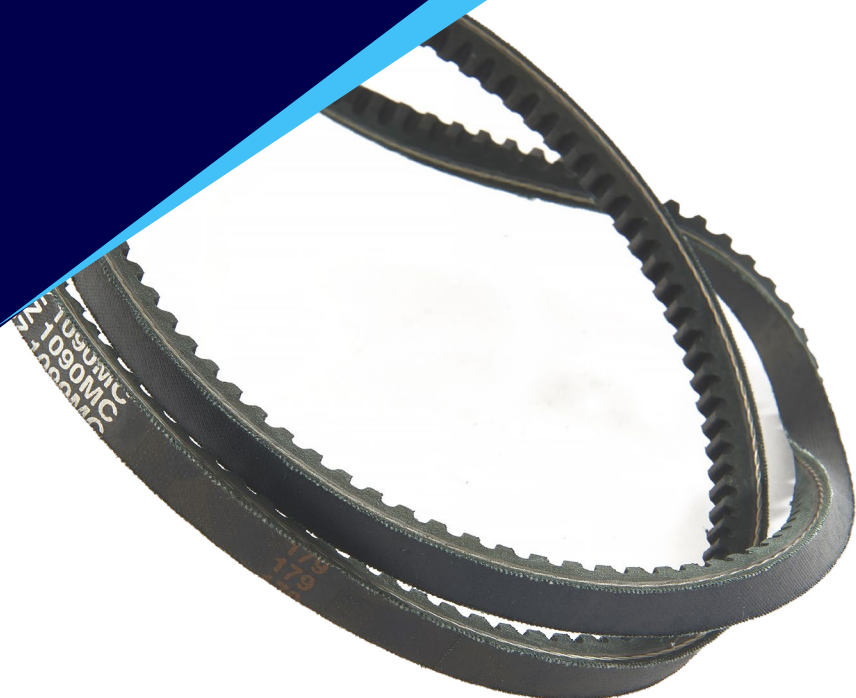

# Catalogue Courroies trapézoïdales Mecaline

**Courroies  
CRE en  
composé  
EPDM**



Distribués exclusivement par Rubix – [www.rubix.com](http://www.rubix.com)

**RUBIX**

# Sommaire

## **Courroies trapézoïdales \_\_\_\_\_ 4**

Section Z ..... 5

Section A ..... 6

Section B ..... 8

Section C ..... 10

Section D ..... 12

## **Courroies trapézoïdales étroites \_\_\_\_\_ 13**

Section SPZ ..... 13

Section SPA ..... 15

Section SPB ..... 17

Section SPC ..... 18

## **Courroies trapézoïdales étroites crantées \_\_\_\_\_ 19**

Section XPZ ..... 19

Section XPA ..... 21

Section XPB ..... 22

Section XPC ..... 23

## **Informations techniques \_\_\_\_\_ 24**

Section de courroie ..... 24

Tableau de facteurs de service ..... 26

Dimensions de poulie ..... 26

Puissances nominales de base ..... 27

Puissances nominales supplémentaires ..... 35

Facteurs de correction de la longueur de courroie ..... 37

Facteurs de correction de l'arc de contact ..... 38

Dimensions de gorge de poulie ..... 39

Poulies de renvoi ..... 39

Consignes de mise en tension des courroies ..... 40

Tolérance d'installation et de rattrapage ..... 42

Outil d'alignement laser Mecaline... 43

Formules de base ..... 44

## Courroies Mecaline

La gamme de courroies Mecaline comprend des courroies trapézoïdales classiques, des courroies trapézoïdales étroites enveloppées et des courroies crantées (à crans moulés).

Toutes les courroies Mecaline sont fabriquées selon les normes les plus rigoureuses de l'industrie. Elles sont conformes aux normes ISO, DIN, BS et antistatiques selon ISO 1813.

- Courroies trapézoïdales classiques à profil Z, A, B, C et D.
- Courroies trapézoïdales étroites enveloppées à profil SPZ, SPA, SPB et SPC.
- Courroies crantées (à crans moulés) à profil XPZ, XPA, XPB et XPC.

Toutes les courroies ci-dessus sont adaptées aux poulies à gorge trapézoïdale pour service intensif et léger Mecaline, de type à moyeu amovible pour faciliter le montage et convenant à diverses tailles d'arbre.

**Toutes nos courroies Mecaline utilisent un EPDM haute performance adapté pour les hautes et basses températures de fonctionnement.**





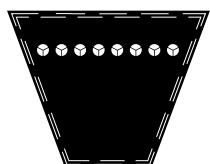
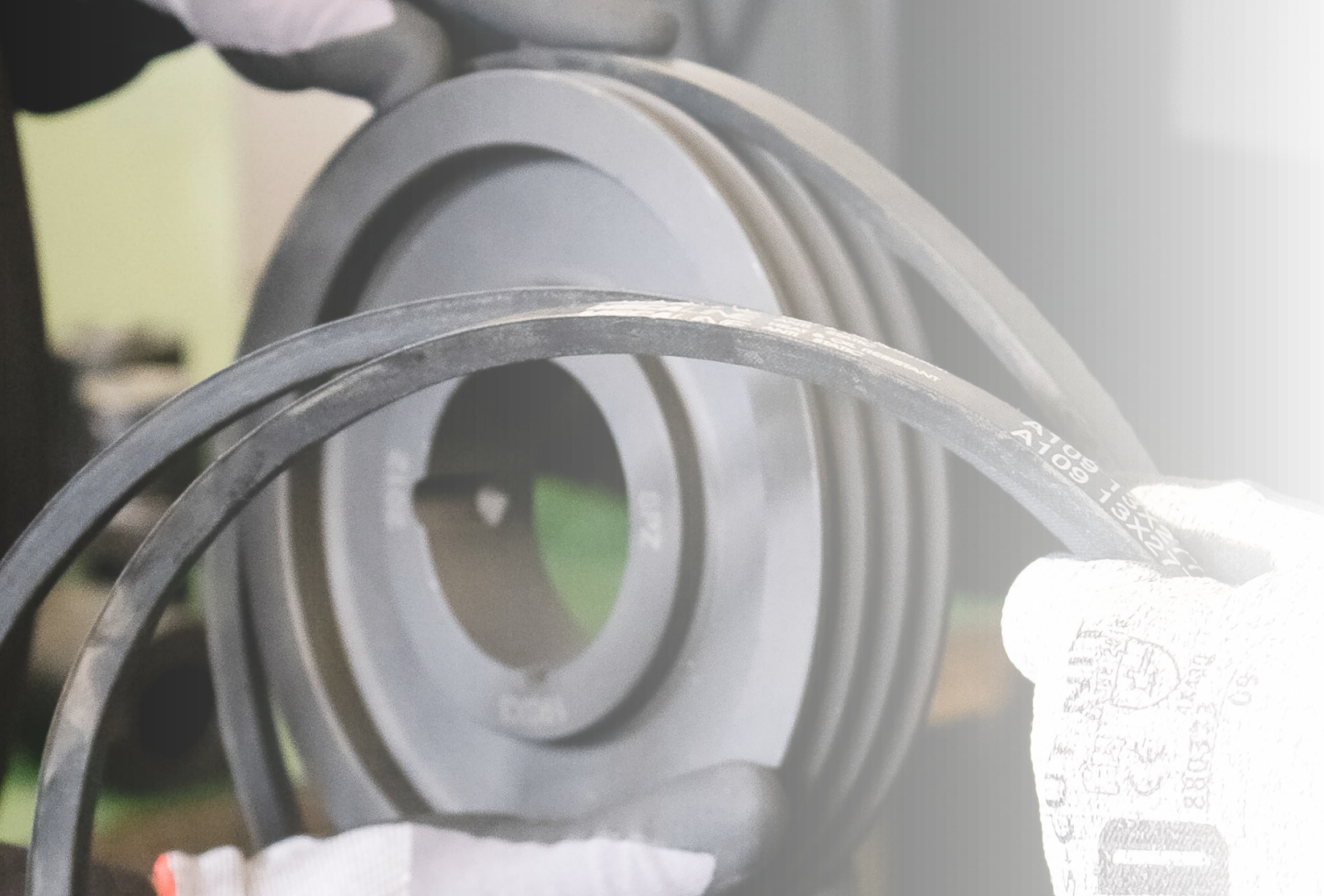

## Aperçu des dimensions nominales pour courroies trapézoïdales et trapézoïdales étroites

Section de courroie trapézoïdale classique	Z	A	B	C	D
Largeur supérieure (mm)	10	13	17	22	32
Hauteur (mm)	6	8	11	14	20

Codes courants attribués aux courroies trapézoïdales classiques :

Li = Mesure de longueur intérieure

Lp = Longueur primitive

Courroies trapézoïdales étroites / Courroies crantées	SPZ/XPZ	SPA/XPA	SPB/XPB	SPC/XPC
Largeur supérieure (mm)	10	13	16	22
Hauteur (mm)	8	10	13	18





# **Courroies trapézoïdales**

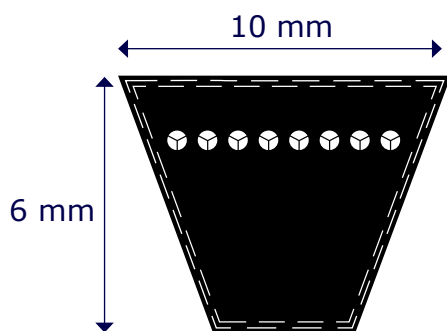

- > **Référence de courroie - Z35/Z910**  
Z35 - Longueur intérieure en pouces  
Z910 - Longueur primitive en mm
- > **Température de service (°C) :**  
-40 à +70
- > **Masse de la courroie (kg/m) :**  
Z = 0,06

Code Rubix Engineering	Code générique
887644	Z15
890329	Z16/Z420
890086	Z17/Z445
890330	Z18/Z470
890331	Z19/Z495
889975	Z20/Z530
889976	Z20.1/2/Z543
889977	Z21/Z560
889979	Z21.1/4/Z562
889978	Z21.1/2/Z569
889980	Z22/Z580
889982	Z22.1/4/Z588
889981	Z22.1/2/Z594
889983	Z23/Z610
889984	Z23.1/2/Z619
889985	Z23.3/4/Z626
889986	Z24/Z630
889987	Z25/Z660
889988	Z25.1/2/Z670
889989	Z26/Z680
889990	Z26.1/2/Z690
889991	Z27/Z708
889992	Z27.1/2/Z721
889993	Z28/Z730
889994	Z28.1/2/Z740
889995	Z29/Z750
889996	Z29.1/2/Z770

Code Rubix Engineering	Code générique
889997	Z30/Z780
889998	Z30.1/2/Z797
889999	Z30.3/4/Z804
890000	Z31/Z810
890001	Z31.1/2/Z823
890002	Z32/Z835
890003	Z32.1/2/Z845
890004	Z33/Z860
890005	Z33.1/2/Z873
890006	Z34/Z890
890008	Z34.1/4/Z895
890007	Z34.1/2/Z900
890009	Z35/Z910
890010	Z35.1/2/Z920
890011	Z36/Z940
890012	Z36.1/2/Z950
890013	Z36.3/4/Z956
890014	Z37/Z960
890015	Z37.1/2/Z975
890016	Z38/Z990
890018	Z38.1/4/Z995
890017	Z38.1/2/Z1000
890019	Z39/Z1015
890020	Z40/Z1040
890021	Z40.1/2/Z1051
890022	Z41/Z1067
890023	Z41.1/2/Z1077

Code Rubix Engineering	Code générique
890024	Z42/Z1080
890025	Z42.1/2/Z1100
890026	Z43/Z1118
890027	Z43.1/4/Z1121
890028	Z44/Z1140
890029	Z45/Z1165
890030	Z46/Z1190
890087	Z46.1/2/Z1200
890031	Z47/Z1220
890032	Z48/Z1240
890033	Z49/Z1270
890034	Z50/Z1290
890035	Z50.1/2/Z1305
890036	Z51/Z1330
890037	Z52/Z1340
890038	Z53/Z1370
890039	Z54/Z1390
890040	Z55/Z1420
890041	Z56/Z1445
890042	Z57/Z1470
890043	Z58/Z1500
890044	Z59/Z1520
890045	Z59.1/2/Z1534
890046	Z61/Z1570
890047	Z62/Z1595
890048	Z63/Z1620
890049	Z65/Z1670

# Courroies trapézoïdales section A

Les courroies trapézoïdales Mecaline sont conformes aux normes BS3790, ISO 4184 et DIN 2215. Antistatiques selon ISO 1813.

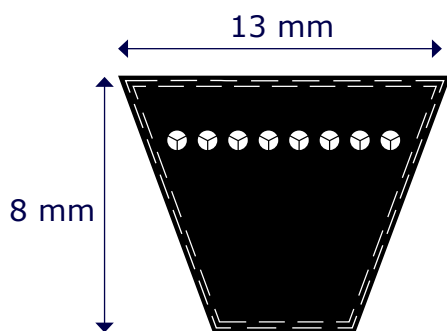

> **Référence de courroie - A35/A920**

A35 - Longueur intérieure en pouces

A920 - Longueur primitive en mm

> **Température de service (°C) :**

-40 à +70

> **Masse de la courroie (kg/m) :**

A = 0,108

Code Rubix Engineering	Code générique
888808	A18/A490
888809	A19/A512
888810	A20/A540
888811	A21/A570
888812	A22/A590
888813	A23/A620
888814	A23.1/2/A630
888815	A24/A640
888816	A24.1/2/A655
888817	A24.3/4/A658
888818	A25/A670
888819	A25.1/2/A680
888820	A26/A690
888821	A26.1/2/A710
888822	A27/A720
888823	A27.1/2/A730
888824	A28/A740
888825	A28.1/2/A750
888826	A29/A770
888827	A29.1/2/A780
888828	A30/A790
888829	A30.1/2/A800
888830	A31/A820
888831	A31.1/2/A830

Code Rubix Engineering	Code générique
888832	A32/A850
888833	A32.1/2/A860
888834	A33/A870
888836	A33.1/4/A874
888835	A33.1/2/A880
888837	A34/A890
888838	A34.1/2/A900
888839	A35/A920
888840	A35.1/2/A930
888841	A36/A950
888842	A36.1/2/A960
888843	A37/A970
888845	A37.1/4/A988
888844	A37.1/2/A980
888846	A38/A995
888847	A38.1/2/A1010
888848	A39/A1020
888849	A39.1/2/A1035
888850	A40/A1050
888851	A40.1/2/A1060
888852	A41/A1070
888853	A41.1/2/A1085
888854	A41.3/4/A1090
888855	A42/A1100
888856	A42.1/2/A1110

Code Rubix Engineering	Code générique
888857	A43/A1130
888858	A43.1/2/A1135
888859	A43.3/4/A1140
888860	A44/A1150
888861	A44.1/2/A1160
888862	A45/A1180
888863	A45.1/2/A1190
888864	A46/A1200
888865	A46.1/2/A1215
888866	A47/A1230
888867	A48/A1250
888868	A48.1/4/A1255
890051	A48.1/2/A1265
888869	A49/A1280
888870	A50/A1300
888871	A51/A1330
888872	A51.1/2/A1340
888873	A52/A1350
888874	A52.1/2/A1365
888875	A53/A1380
888876	A53.1/4/A1385
888877	A54/A1400
888878	A55/A1430
888879	A56/A1460
888880	A57/A1480

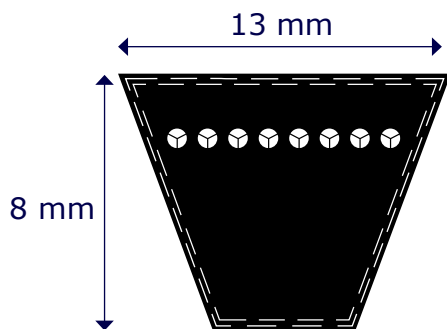

> **Référence de courroie - A35/A920**

A35 - Longueur intérieure en pouces

A920 - Longueur primitive en mm

> **Température de service (°C) :**

-40 à +70

> **Masse de la courroie (kg/m) :**

A = 0,108

Code Rubix Engineering	Code générique
888881	A58/A1510
888882	A59/A1530
888883	A60/A1550
888884	A61/A1580
888885	A62/A1610
888886	A63/A1640
888887	A64/A1660
888888	A65/A1690
888889	A66/A1710
888890	A67/A1740
888891	A68/A1760
888892	A69/A1790
888893	A70/A1810
888894	A71/A1840
888895	A72/A1860
888896	A73/A1890
888897	A74/A1920
888898	A75/A1940
888899	A76/A1960
888900	A77/A1990
888901	A78/A2020
888902	A79/A2040
888903	A80/A2070
888904	A81/A2090
888905	A82/A2120

Code Rubix Engineering	Code générique
888906	A83/A2140
888907	A83.1/2/A2150
888908	A84/A2170
888909	A85/A2200
888910	A86/A2220
888911	A87/A2240
888912	A88/A2270
888913	A89/A2300
888914	A90/A2320
888915	A91/A2350
888916	A92/A2370
888917	A93/A2400
888918	A94/A2420
888919	A95/A2450
888920	A96/A2470
888921	A97/A2500
888922	A98/A2520
888778	A100/A2570
888779	A102/A2620
888780	A104/A2671
888781	A105/A2700
888782	A106/A2725
888783	A107/A2750
888784	A108/A2780
888785	A109/A2800

Code Rubix Engineering	Code générique
888786	A110/A2830
888787	A112/A2880
888788	A113/A2900
888789	A114/A2925
888790	A116/A2980
888791	A118/A3030
888792	A120/A3080
887645	A122
888793	A124/A3180
888794	A128/A3290
888795	A130/A3332
888796	A132/A3382
888797	A134/A3440
888798	A136/A3490
888799	A140/A3590
888800	A144/A3690
888801	A147/A3770
888802	A148/A3790
888803	A155/A3970
888804	A158/A4040
888805	A162/A4144
888806	A167/A4270
888807	A173/A4430
890050	A197/A5040



# Courroies trapézoïdales section B

Les courroies trapézoïdales Mecaline sont conformes aux normes BS3790, ISO 4184 et DIN 2215. Antistatiques selon ISO 1813.

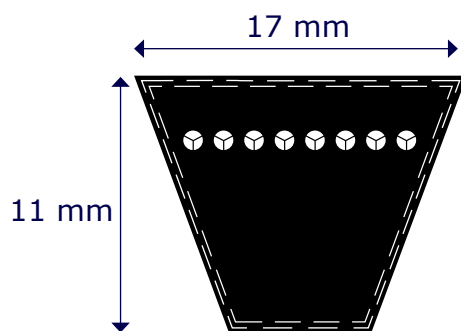

> **Référence de courroie - B52/B1360**

B52 - Longueur intérieure en pouces

B1360 - Longueur primitive en mm

> **Température de service (°C) :**

-40 à +70

> **Masse de la courroie (kg/m) :**

B = 0,182

Code Rubix Engineering	Code générique
888989	B22.1/2/B610
888997	B23/B624
889000	B24/B650
889004	B25/B675
889009	B26/B700
889013	B27/B725
889016	B28/B750
889017	B28.1/2/B760
889020	B29/B780
889021	B29.1/2/A790
889022	B30/B800
889024	B31/B830
889025	B31.1/2/B845
889027	B32/B860
889029	B32.1/4/B859
889028	B32.1/2/B865
889030	B33/B880
889031	B33.1/2/B890
889033	B34/B910
889034	B34.1/2/B920
889036	B35/B930
889037	B35.1/2/B940
889038	B35.3/4/A950
889039	B36/B960
889040	B36.1/2/B970
889041	B36.3/4/B975
889046	B37/B980
889047	B37.1/2/B990
889048	B38/B1000
889049	B38.1/2/B1020
889050	B39/B1030
889051	B39.1/2/B1045
889053	B40/B1060
889054	B40.1/2/B1070
889055	B41/B1080
889056	B41.1/2/B1090
889057	B41.3/4/B1100

Code Rubix Engineering	Code générique
889058	B42/B1110
889059	B42.1/2/B1120
889060	B43/B1130
889062	B43.1/4/B1140
889061	B43.1/2/B1145
889064	B44/B1160
8890645	B44.1/4/B1165
889066	B45/B1180
889067	B45.1/2/B1195
889068	B46/B1210
889069	B46.1/2/B1220
889070	B46.3/4/B1227
889071	B47/B1240
889073	B47.1/4/B1240
889072	B47.1/2/B1250
889075	B48/B1260
889076	B48.1/2/B1270
889077	B49/B1290
889078	B50/B1310
889079	B51/B1340
889081	B52/B1360
889082	B53/B1390
889083	B53.1/2/B1398
889084	B54/B1410
889085	B55/B1440
889086	B55.1/2/B1450
889087	B56/B1460
889088	B57/B1490
889089	B58/B1510
889090	B58.3/4/B1516
889091	B59/B1540
887647	B59.1/2
889092	B60/B1560
889093	B61/B1590
889094	B62/B1620
889095	B63/B1640
889096	B64/B1670

Code Rubix Engineering	Code générique
889097	B64.1/2/B1678
889098	B65/B1690
889099	B66/B1720
889101	B66.1/4/B1722
889100	B66.1/2/B1729
889102	B67/B1740
889103	B67.1/4/B1748
889104	B68/B1760
889105	B69/B1800
889106	B69.1/2/B1810
889107	B70/B1820
889108	B71/B1850
889109	B72/B1870
889110	B73/B1900
889111	B74/B1920
889112	B75/B1950
889113	B76/B1970
889114	B77/B2000
889115	B78/B2020
889116	B79/B2050
889117	B80/B2070
889118	B80.3/4/B2091
889119	B81/B2100
889120	B82/B2130
889121	B83/B2150
889122	B83.1/2/B2160
889123	B84/B2180
889124	B85/B2200
889125	B86/B2230
889126	B86.1/2/B2237
889127	B87/B2250
889128	B88/B2280
889129	B89/B2300
889130	B90/B2330
889131	B91/B2350
889132	B92/B2380
889133	B93/B2400



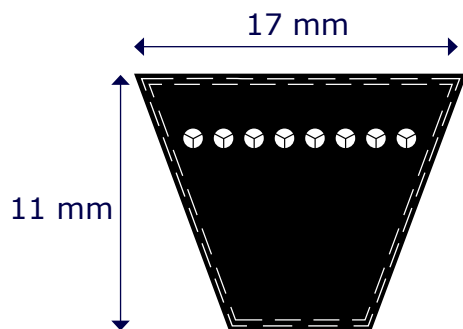

➤ **Référence de courroie - B52/B1360**

B52 - Longueur intérieure en pouces

B1360 - Longueur primitive en mm

➤ **Température de service (°C) :**

-40 à +70

➤ **Masse de la courroie (kg/m) :**

B = 0,182

Code Rubix Engineering	Code générique
889134	B94/B2430
889135	B94.1/2/B2440
889136	B95/B2450
889137	B96/B2480
889138	B96.1/2/B2490
889139	B97/B2500
889140	B98/B2530
889141	B99/B2560
888923	B100/B2580
888924	B101/B2610
888925	B102/B2630
888926	B103/B2660
888927	B104/B2680
888928	B105/B2710
888929	B106/B2740
888930	B107/B2760
888931	B108/B2790
888932	B109/B2810
888933	B110/B2840
888934	B112/B2890
888935	B112.1/2/B2897
888936	B114/B2940
888937	B115/B2960
888938	B116/B2990
888939	B118/B3040
888940	B120/B3090
888941	B122/B3140
888942	B124/B3200
888943	B126/B3240
888944	B127/B3270
888945	B128/B3290
888946	B130/B3350
888947	B131/B3380
888948	B132/B3400
888949	B133/B3430
888950	B134/B3450

Code Rubix Engineering	Code générique
888951	B135/B3470
888952	B136/B3500
888953	B138/B3550
888954	B140/B3600
888955	B142/B3650
888956	B144/B3700
888957	B146/B3750
888958	B147/B3780
888959	B148/B3800
888960	B150/B3850
888961	B151/B3875
888962	B152/B3900
888963	B154/B3950
888964	B155/B3980
888965	B156/B4010
888966	B157/B4050
888967	B158/B4060
888968	B160/B4110
888969	B161/B4130
888970	B162/B4160
888971	B163/B4180
888972	B165/B4230
888973	B167/B4280
888974	B168/B4310
888975	B173/B4430
888976	B175/B4490
888977	B177/B4540
888978	B180/B4610
888979	B186/B4760
888980	B187/A4790
888981	B188/B4820
888982	B192/B4920
888983	B195/B5000
888984	B197/B5043
888985	B204/B5220
888986	B208/B5330

Code Rubix Engineering	Code générique
888987	B210/B5370
888988	B217/B5550
888990	B220/B5630
888991	B221/B5660
888992	B223/B5700
888993	B224/B5730
888994	B225/B5760
888995	B228/B5830
888996	B229/B5860
888998	B236/B6040
888999	B237/B6060
889001	B240/B6140
889002	B248/B6340
889003	B249/B6365
889005	B253/B6470
889006	B255/B6520
889007	B256/B6545
889008	B259/B6620
889010	B264/B6750
889011	B265/B6770
889012	B269/B6880
889014	B270/B6900
889015	B276/B7050
889018	B280/B7150
889019	B285/B7280
889023	B300/B7660
889026	B315/B8040
889032	B330/B8422
889035	B345/B8800
889042	B360/B9184
889043	B361/B9209
889044	B364/B9285
889045	B366/B9336
889052	B394/B10047
889063	B433/B11038
889074	B472/B1202
889080	B512/B13044

# Courroies trapézoïdales section C

Les courroies trapézoïdales Mecaline sont conformes aux normes BS3790, ISO 4184 et DIN 2215. Antistatiques selon ISO 1813.

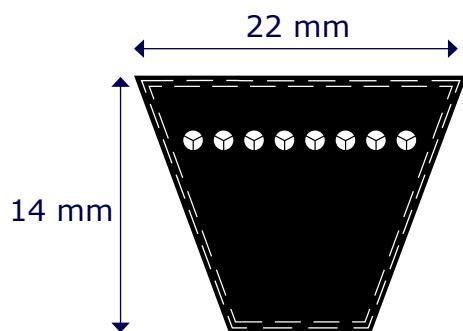

> **Référence de courroie - C48/C1280**

C48 - Longueur intérieure en pouces

C1280 - Longueur primitive en mm

> **Température de service (°C) :**

-40 à +70

> **Masse de la courroie (kg/m) :**

C = 0,299

Code Rubix Engineering	Code générique
889219	C33.3/4/C915
887648	C37
889224	C37.1/2/C1010
889225	C39.3/4/C1067
889229	C43/C1150
887649	C44
889230	C45/C1200
889231	C46/C1230
889232	C47/C1250
889233	C48/C1280
889234	C49/C1300
889235	C51/C1350
889236	C52/C1380
889237	C53/C1400
889238	C54/C1430
889239	C55/C1450
889240	C55.1/4/C1460
889241	C56/C1480
889242	C57/C1500
889243	C58/C1530
889244	C59/C1560
889245	C60/C1580
889246	C61/C1610
889247	C62/C1630
889248	C62.1/4/C1639
889249	C63/C1650

Code Rubix Engineering	Code générique
889250	C65/C1700
889251	C66/C1730
889252	C66.1/2/C1740
889253	C67/C1760
889254	C68/C1780
889255	C69/C1810
889256	C70/C1830
889257	C71/C1860
889258	C72/C1880
889259	C73/C1910
889260	C74/C1940
889261	C75/C1960
889262	C76/C1990
889263	C77/C2010
889264	C78/C2040
889265	C79/C2060
889266	C80/C2090
889267	C81/C2110
889268	C82/C2140
889269	C83/C2160
889270	C83.1/2/C2175
889271	C84/C2190
889272	C85/C2220
889273	C86/C2240
889274	C87/C2270
889275	C88/C2290

Code Rubix Engineering	Code générique
889276	C89/C2320
889277	C90/C2340
889278	C92/C2390
889279	C93/C2420
889280	C94/C2440
889281	C95/C2470
889282	C96/C2490
889283	C96.1/2/C2510
889284	C97/C2520
889285	C98/C2550
889286	C99/C2570
889142	C100/C2600
889143	C101/C2620
889144	C102/C2650
889145	C104/C2700
889146	C105/C2720
889147	C106/C2750
887650	C107
889148	C108/C2800
889149	C110/C2850
889150	C111/C2880
889151	C112/C2900
889152	C112.1/2/C2915
889153	C114/C2950
889154	C115/C2980
889155	C116/C3000

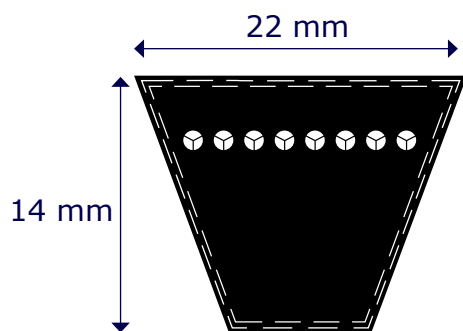

- > **Référence de courroie - C48/C1280**  
C48 - Longueur intérieure en pouces  
C1280 - Longueur primitive en mm
- > **Température de service (°C) :**  
-40 à +70
- > **Masse de la courroie (kg/m) :**  
C = 0,299

Code Rubix Engineering	Code générique
889156	C117/C3030
889157	C118/C3050
889158	C120/C3100
889159	C122/C3160
889160	C124/C3210
889161	C126/C3260
889162	C128/C3310
889163	C130/C3360
889164	C132/C3410
889165	C134/C3460
889166	C136/C3510
889167	C138/C3560
889168	C140/C3610
889169	C142/C3660
889170	C144/C3710
890052	C146/C3760
889171	C147/C3790
889172	C148/C3820
889173	C150/C3870
889174	C153/C3950
887651	C154
889175	C157/C4045
889176	C158/C4070
889177	C160/C4120
889178	C161.1/2/C4160
889179	C162/C4170

Code Rubix Engineering	Code générique
889180	C165/C4250
889181	C166/C4280
889182	C167/C4300
889183	C168/C4320
889184	C170/C4375
889185	C173/C4450
889186	C175/C4500
889187	C177/C4550
889188	C180/C4630
889189	C187/C4810
889190	C190/C4880
887652	C193
889191	C195/C5010
889192	C197/C5060
889193	C204/C5240
887653	C205
889194	C208/C5340
889195	C210/C5390
889196	C216/C5540
889197	C220/C5640
889198	C222/C5700
889199	C225/C5770
889200	C228/C5850
889201	C236/C6050

Code Rubix Engineering	Code générique
889202	C238/C6100
889203	C240/C6150
889204	C248/C6360
889205	C250/C6410
889206	C255/C6535
889207	C265/C6789
889208	C270/C6910
889209	C276/C7070
889210	C280/C7170
889211	C285/C7300
889212	C295/C7550
889213	C297/C7600
889214	C300/C7680
889215	C303/C7754
889216	C314/C8030
889217	C316/C8080
889218	C320/C8190
889220	C330/C8440
889221	C336/C8590
889222	C345/C8820
889223	C360/C9202
889226	C394/C10065
889227	C420/C10725
889228	C424/C10830



# Courroies trapézoïdales section D

Les courroies trapézoïdales Mecaline sont conformes aux normes BS3790, ISO 4184 et DIN 2215. Antistatiques selon ISO 1813.

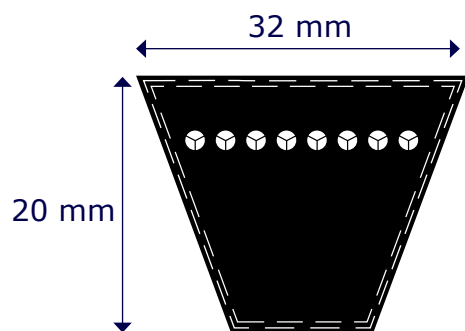

- > **Référence de courroie - D173/D4470**  
D173 - Longueur intérieure en pouces  
D4470 - Longueur primitive en mm
- > **Température de service (°C) :**  
-40 à +70
- > **Masse de la courroie (kg/m) :**  
D = 0,608

Code Rubix Engineering	Code générique
890073	D98/D2560
887655	D142.1/2
890053	D144/D3730
887656	D152
890054	D173/D4470
890055	D177/D4580
890056	D180/D4650
887657	D187
887658	D194
890057	D195/D5030
890058	D197/D5080
890059	D210/D5400
890060	D220/D5670
890061	D225/D5800
887659	D236
890062	D240/D6170
890063	D248/D6380
890064	D250/D6425
890065	D270/D6940
890066	D300/D7700
890067	D315/D8080
890068	D330/D8460
890069	D354/D9070
890070	D394/D10080
890071	D441/D11280
890072	D480/D12270

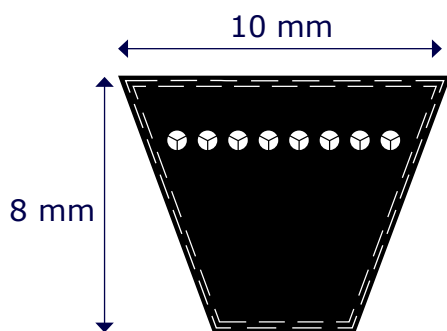

- > **Référence de courroie**  
SPZ1200E - Longueur primitive en mm
- > **Température de service (°C) :**  
-40 à +70
- > **Masse de la courroie (kg/m) :**  
SPZ = 0,079

Code Rubix Engineering	Code générique
889642	SPZ487E
889643	SPZ512E
889644	SPZ562E
889645	SPZ587E
889646	SPZ607E
889647	SPZ612E
889648	SPZ630E
889649	SPZ637E
889650	SPZ662E
889651	SPZ670E
889652	SPZ687E
890470	SPZ700E
889653	SPZ710E
890471	SPZ712E
890472	SPZ721E
889654	SPZ722E
889655	SPZ737E
889656	SPZ750E
889657	SPZ762E
889658	SPZ772E
889659	SPZ787E
889660	SPZ800E
890473	SPZ803E
889661	SPZ812E
889662	SPZ825E

Code Rubix Engineering	Code générique
889663	SPZ837E
889664	SPZ850E
889665	SPZ862E
889666	SPZ875E
889667	SPZ887E
889668	SPZ900E
889669	SPZ912E
889670	SPZ922E
889671	SPZ925E
889672	SPZ937E
889673	SPZ950E
889674	SPZ962E
889675	SPZ975E
889676	SPZ987E
889539	SPZ1000E
889540	SPZ1010E
889541	SPZ1012E
889542	SPZ1024E
889543	SPZ1030E
889544	SPZ1037E
889545	SPZ1047E
889546	SPZ1060E
889547	SPZ1077E
889548	SPZ1087E
889549	SPZ1112E

Code Rubix Engineering	Code générique
889550	SPZ1120E
889551	SPZ1137E
889552	SPZ1140E
889553	SPZ1147E
889554	SPZ1150E
889555	SPZ1162E
889556	SPZ1180E
889557	SPZ1187E
889558	SPZ1200E
889559	SPZ1202E
889560	SPZ1212E
889561	SPZ1220E
889562	SPZ1237E
889563	SPZ1250E
889564	SPZ1262E
889565	SPZ1270E
889566	SPZ1287E
889567	SPZ1300E
889568	SPZ1312E
889569	SPZ1320E
889570	SPZ1337E
889571	SPZ1340E
889572	SPZ1347E
890469	SPZ1348E
889573	SPZ1360E

# Courroies trapézoïdales étroites SPZ

Les courroies trapézoïdales Mecaline sont conformes aux normes BS3790, ISO 4184 et DIN 2215. Antistatiques selon ISO 1813.

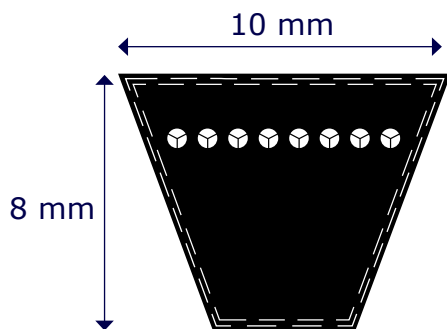

- > **Référence de courroie**  
SPZ1200E - Longueur primitive en mm
- > **Température de service (°C) :**  
-40 à +70
- > **Masse de la courroie (kg/m) :**  
SPZ = 0,079

Code Rubix Engineering	Code générique
889574	SPZ1362E
889575	SPZ1387E
889576	SPZ1400E
889577	SPZ1412E
889578	SPZ1420E
889579	SPZ1437E
889580	SPZ1450E
889581	SPZ1462E
889582	SPZ1470E
889583	SPZ1487E
889584	SPZ1500E
889585	SPZ1512E
889586	SPZ1520E
889587	SPZ1537E
889588	SPZ1550E
889589	SPZ1562E
889590	SPZ1587E
889591	SPZ1600E
889592	SPZ1612E
889593	SPZ1637E
889594	SPZ1650E
889595	SPZ1662E
889596	SPZ1687E
889597	SPZ1700E
889598	SPZ1737E

Code Rubix Engineering	Code générique
889599	SPZ1750E
889600	SPZ1762E
889601	SPZ1787E
889602	SPZ1800E
889603	SPZ1812E
889604	SPZ1837E
889605	SPZ1850E
889606	SPZ1862E
889607	SPZ1887E
889608	SPZ1900E
889609	SPZ1937E
889610	SPZ1962E
889611	SPZ1987E
889612	SPZ2000E
889613	SPZ2019E
889614	SPZ2030E
889615	SPZ2037E
889616	SPZ2060E
889617	SPZ2062E
889618	SPZ2087E
889619	SPZ2120E
889620	SPZ2137E

Code Rubix Engineering	Code générique
889621	SPZ2150E
889622	SPZ2160E
889623	SPZ2180E
889624	SPZ2187E
889625	SPZ2240E
889626	SPZ2262E
889627	SPZ2287E
889628	SPZ2360E
889629	SPZ2410E
889630	SPZ2437E
889631	SPZ2487E
889632	SPZ2500E
889633	SPZ2540E
889634	SPZ2650E
889635	SPZ2690E
889636	SPZ2800E
889637	SPZ2840E
889638	SPZ3000E
889639	SPZ3150E
889640	SPZ3350E
889641	SPZ3550E



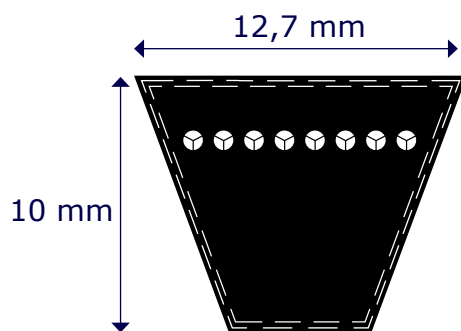

- > **Référence de courroie**  
SPA2500E - Longueur primitive en mm
- > **Température de service (°C) :**  
-40 à +70
- > **Masse de la courroie (kg/m) :**  
SPA = 0,125

Code Rubix Engineering	Code générique
889404	SPA707E
889405	SPA732E
889406	SPA757E
889407	SPA782E
889408	SPA800E
889409	SPA807E
889410	SPA825E
889411	SPA832E
889412	SPA850E
889413	SPA857E
889414	SPA875E
889415	SPA882E
889416	SPA900E
889417	SPA907E
889418	SPA925E
889419	SPA932E
889420	SPA950E
889421	SPA957E
889422	SPA967E
889423	SPA975E
889424	SPA982E
889287	SPA1000E
889288	SPA1007E
889289	SPA1032E
890466	SPA1057E

Code Rubix Engineering	Code générique
889290	SPA1060E
889291	SPA1082E
889292	SPA1107E
889293	SPA1120E
889294	SPA1132E
889295	SPA1150E
889296	SPA1157E
889297	SPA1180E
889298	SPA1207E
889299	SPA1220E
889300	SPA1232E
889301	SPA1250E
889302	SPA1257E
889303	SPA1272E
889304	SPA1282E
889305	SPA1307E
889306	SPA1320E
889307	SPA1332E
889308	SPA1357E
889309	SPA1360E
889310	SPA1382E
889311	SPA1400E
889312	SPA1407E
889313	SPA1425E
889314	SPA1432E

Code Rubix Engineering	Code générique
889315	SPA1450E
889316	SPA1457E
889317	SPA1482E
889318	SPA1500E
889319	SPA1507E
889320	SPA1532E
889321	SPA1550E
889322	SPA1557E
889323	SPA1582E
889324	SPA1600E
889325	SPA1607E
889326	SPA1632E
889327	SPA1650E
889328	SPA1657E
889329	SPA1682E
889330	SPA1700E
889331	SPA1707E
889332	SPA1732E
889333	SPA1750E
889334	SPA1757E
889335	SPA1782E
889336	SPA1800E
889337	SPA1807E
889338	SPA1832E
889339	SPA1850E

# Courroies trapézoïdales SPA

Les courroies trapézoïdales Mecaline sont conformes aux normes BS3790, ISO 4184 et DIN 2215. Antistatiques selon ISO 1813.

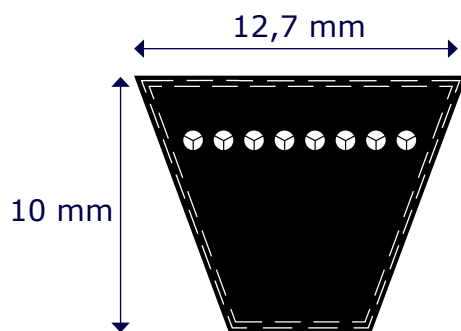

- > **Référence de courroie**  
SPA2500E - Longueur primitive en mm
- > **Température de service (°C) :**  
-40 à +70
- > **Masse de la courroie (kg/m) :**  
SPA = 0,125

Code Rubix Engineering	Code générique
889340	SPA1857E
889341	SPA1882E
889342	SPA1900E
889343	SPA1907E
889344	SPA1925E
889345	SPA1932E
889346	SPA1950E
889347	SPA1957E
889348	SPA1982E
889349	SPA2000E
889350	SPA2032E
889351	SPA2057E
889352	SPA2060E
889353	SPA2082E
889354	SPA2120E
889355	SPA2132E
889356	SPA2180E
889357	SPA2182E
889358	SPA2207E
889359	SPA2232E
889360	SPA2240E
889361	SPA2282E
889362	SPA2300E

Code Rubix Engineering	Code générique
889363	SPA2307E
889364	SPA2332E
889365	SPA2360E
889366	SPA2382E
889367	SPA2430E
889368	SPA2432E
889369	SPA2482E
889370	SPA2500E
889371	SPA2532E
889372	SPA2580E
889373	SPA2582E
889374	SPA2607E
889375	SPA2632E
889376	SPA2650E
889377	SPA2682E
889378	SPA2720E
889379	SPA2732E
889380	SPA2782E
889381	SPA2800E
889382	SPA2832E
889383	SPA2847E
889384	SPA2882E
889385	SPA2900E

Code Rubix Engineering	Code générique
889386	SPA2932E
889387	SPA2982E
889388	SPA3000E
889389	SPA3032E
889390	SPA3082E
889391	SPA3150E
889392	SPA3182E
890467	SPA3185E
889393	SPA3250E
889394	SPA3282E
889395	SPA3350E
889396	SPA3382E
890074	SPA3450E
889397	SPA3550E
889398	SPA3650E
889399	SPA3750E
889400	SPA4000E
889401	SPA4250E
889402	SPA4500E
889403	SPA4750E

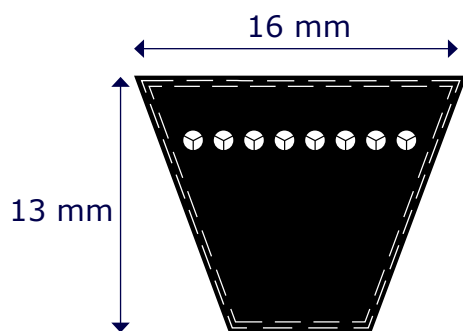

- > **Référence de courroie**  
SPB8000E - Longueur primitive en mm
- > **Température de service (°C) :**  
-40 à +70
- > **Masse de la courroie (kg/m) :**  
SPB = 0,182

Code Rubix Engineering	Code générique
889425	SPB1250E
889426	SPB1280E
889427	SPB1320E
889428	SPB1360E
889429	SPB1400E
889430	SPB1410E
889431	SPB1450E
889432	SPB1500E
889433	SPB1550E
889434	SPB1600E
889435	SPB1650E
889436	SPB1700E
890468	SPB1720E
889437	SPB1750E
889438	SPB1800E
889439	SPB1850E
889440	SPB1860E
889441	SPB1900E
889442	SPB1950E
889443	SPB2000E
889444	SPB2020E
889445	SPB2060E
889446	SPB2098E
889447	SPB2120E
889448	SPB2150E
889449	SPB2180E
889450	SPB2240E
889451	SPB2264E
889452	SPB2280E

Code Rubix Engineering	Code générique
889453	SPB2300E
889454	SPB2360E
889455	SPB2391E
889456	SPB2400E
889457	SPB2410E
889458	SPB2430E
889459	SPB2450E
889460	SPB2500E
889461	SPB2530E
889462	SPB2580E
889463	SPB2600E
889464	SPB2650E
889465	SPB2680E
889466	SPB2720E
889467	SPB2800E
889468	SPB2840E
889469	SPB2850E
889470	SPB2900E
889471	SPB2950E
889472	SPB3000E
889473	SPB3070E
889474	SPB3150E
889475	SPB3170E
890075	SPB3200E
889476	SPB3250E
889477	SPB3320E
889478	SPB3350E
889479	SPB3450E
889480	SPB3550E

Code Rubix Engineering	Code générique
889481	SPB3650E
889482	SPB3750E
889483	SPB3800E
889484	SPB3870E
889485	SPB4000E
889486	SPB4050E
890076	SPB4060E
889487	SPB4120E
889488	SPB4250E
889489	SPB4300E
889490	SPB4370E
889491	SPB4500E
889492	SPB4560E
889493	SPB4620E
889494	SPB4750E
889495	SPB4820E
889496	SPB4870E
889497	SPB5000E
889498	SPB5070E
889499	SPB5300E
889500	SPB5600E
890077	SPB5680E
889501	SPB6000E
889502	SPB6300E
889503	SPB6700E
889504	SPB7100E
889505	SPB7500E
889506	SPB8000E



# Courroies trapézoïdales étroites SPC

Les courroies trapézoïdales Mecaline sont conformes aux normes BS3790, ISO 4184 et DIN 2215. Antistatiques selon ISO 1813.

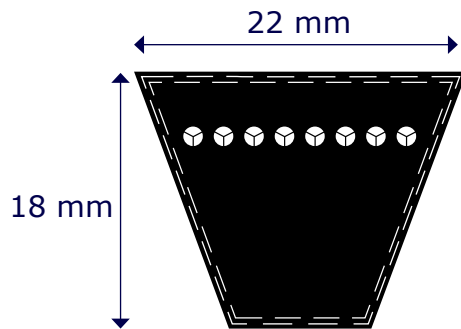

- > **Référence de courroie**  
SPC4250E - Longueur primitive en mm
- > **Température de service (°C) :**  
-40 à +70
- > **Masse de la courroie (kg/m) :**  
SPC = 0,348

Code Rubix Engineering	Code générique
890078	SPC1060E
889510	SPC2000E
889511	SPC2120E
889512	SPC2240E
889513	SPC2360E
889514	SPC2500E
889515	SPC2650E
889516	SPC2800E
890081	SPC2900E
889517	SPC3000E
889518	SPC3150E
889519	SPC3350E
889520	SPC3500E
889521	SPC3550E
889522	SPC3750E
889523	SPC4000E
890082	SPC4100E
889524	SPC4250E
890083	SPC4400E

Code Rubix Engineering	Code générique
889525	SPC4500E
889526	SPC4750E
889527	SPC5000E
889528	SPC5300E
889529	SPC5600E
889530	SPC6000E
889531	SPC6300E
889532	SPC6700E
889533	SPC7100E
889534	SPC7500E
889535	SPC8000E
889536	SPC8500E
889537	SPC9000E
889538	SPC9500E
889507	SPC10000E
889508	SPC10600E
890079	SPC11200E
889509	SPC11800E
890080	SPC13200E

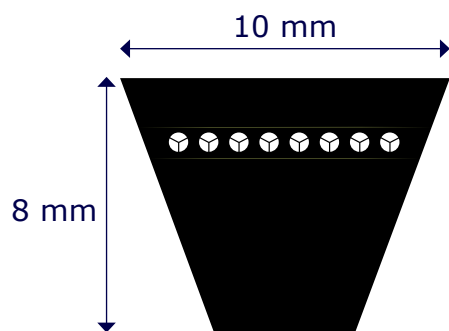

- > **Référence de courroie**  
XPZ1320 - Longueur primitive en mm
- > **Température de service (°C) :**  
-40 à +120
- > **Masse de la courroie (kg/m) :**  
XPZ = 0,065

Code Rubix Engineering	Code générique
889940	XPZ512MC
889941	XPZ562MC
889942	XPZ587MC
889943	XPZ607MC
889944	XPZ612MC
889945	XPZ630MC
889946	XPZ637MC
889947	XPZ662MC
889948	XPZ670MC
889949	XPZ687MC
889950	XPZ710MC
889951	XPZ722MC
889952	XPZ730MC
889953	XPZ737MC
889954	XPZ750MC
889955	XPZ762MC
889956	XPZ772MC
889957	XPZ787MC
889958	XPZ800MC
889959	XPZ812MC
889960	XPZ837MC
889961	XPZ850MC
889962	XPZ852MC
889963	XPZ862MC
889964	XPZ875MC

Code Rubix Engineering	Code générique
889965	XPZ887MC
889966	XPZ900MC
889967	XPZ912MC
889968	XPZ925MC
889969	XPZ937MC
889970	XPZ940MC
889971	XPZ950MC
889972	XPZ962MC
889973	XPZ975MC
889974	XPZ987MC
889860	XPZ1000MC
889861	XPZ1012MC
889862	XPZ1024MC
889863	XPZ1030MC
889864	XPZ1037MC
889865	XPZ1047MC
889866	XPZ1060MC
889867	XPZ1062MC
889868	XPZ1077MC
889869	XPZ1080MC
889870	XPZ1087MC
889871	XPZ1112MC
889872	XPZ1120MC
889873	XPZ1137MC
889874	XPZ1162MC

Code Rubix Engineering	Code générique
889875	XPZ1180MC
889876	XPZ1187MC
889877	XPZ1202MC
889878	XPZ1212MC
889879	XPZ1237MC
889880	XPZ1250MC
889881	XPZ1262MC
889882	XPZ1270MC
889883	XPZ1280MC
889884	XPZ1287MC
889885	XPZ1312MC
889886	XPZ1320MC
889887	XPZ1337MC
889888	XPZ1362MC
889889	XPZ1387MC
889890	XPZ1400MC
889891	XPZ1412MC
889892	XPZ1420MC
889893	XPZ1437MC
889894	XPZ1462MC
889895	XPZ1470MC
889896	XPZ1487MC
889897	XPZ1500MC
889898	XPZ1512MC
889899	XPZ1520MC



Toutes nos courroies Mecaline utilisent un EPDM haute performance adapté pour les hautes et basses températures de fonctionnement.

# Courroies trapézoïdales étroites crantées XPZ

Les courroies trapézoïdales Mecaline sont conformes aux normes BS3790, ISO 4184 et DIN 7753. Antistatiques selon ISO 1813.

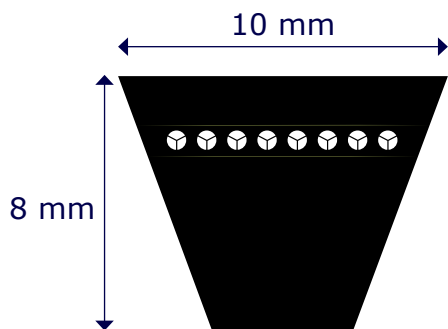

- > **Référence de courroie**  
XPZ1320 - Longueur primitive en mm
- > **Température de service (°C) :**  
-40 à +120
- > **Masse de la courroie (kg/m) :**  
XPZ = 0,065

Code Rubix Engineering	Code générique
889900	XPZ1537MC
889901	XPZ1562MC
889902	XPZ1587MC
889903	XPZ1600MC
889904	XPZ1612MC
889905	XPZ1637MC
889906	XPZ1650MC
889907	XPZ1662MC
889908	XPZ1700MC
889909	XPZ1737MC
889910	XPZ1750MC
889911	XPZ1762MC
889912	XPZ1800MC
889913	XPZ1812MC
889914	XPZ1850MC
889915	XPZ1862MC
889916	XPZ1887MC
889917	XPZ1900MC
889918	XPZ1937MC
889919	XPZ1950MC

Code Rubix Engineering	Code générique
889920	XPZ2000MC
889921	XPZ2030MC
889922	XPZ2037MC
889923	XPZ2120MC
889924	XPZ2160MC
889925	XPZ2240MC
889926	XPZ2280MC
889927	XPZ2360MC
889928	XPZ2410MC
889929	XPZ2500MC
889930	XPZ2540MC
889931	XPZ2650MC
889932	XPZ2690MC
889933	XPZ2800MC
889934	XPZ2840MC
889935	XPZ3000MC
889936	XPZ3150MC
889937	XPZ3170MC
889938	XPZ3350MC
889939	XPZ3550MC



Toutes nos courroies Mecaline utilisent un EPDM haute performance adapté pour les hautes et basses températures de fonctionnement.



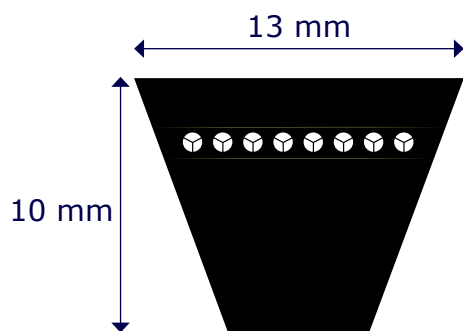

- > **Référence de courroie**  
XPA2500 - Longueur primitive en mm
- > **Température de service (°C) :**  
-40 à +120
- > **Masse de la courroie (kg/m) :**  
XPA = 0,115

Code Rubix Engineering	Code générique
889767	XPA667MC
889768	XPA682MC
889769	XPA732MC
889770	XPA757MC
889771	XPA782MC
889772	XPA800MC
889773	XPA807MC
889774	XPA832MC
889775	XPA850MC
889776	XPA857MC
889777	XPA882MC
889778	XPA900MC
889779	XPA907MC
889780	XPA925MC
889781	XPA932MC
889782	XPA950MC
889783	XPA957MC
889784	XPA969MC
889785	XPA982MC
889677	XPA1000MC
889678	XPA1007MC
889679	XPA1030MC
889680	XPA1032MC
889681	XPA1057MC
889682	XPA1060MC
889683	XPA1082MC
889684	XPA1107MC
889685	XPA1120MC
889686	XPA1132MC
889687	XPA1150MC
889688	XPA1157MC
889689	XPA1162MC
889690	XPA1180MC
889691	XPA1182MC
889692	XPA1207MC
889693	XPA1232MC

Code Rubix Engineering	Code générique
889694	XPA1250MC
889695	XPA1257MC
889696	XPA1272MC
889697	XPA1282MC
889698	XPA1307MC
889699	XPA1320MC
889700	XPA1332MC
889701	XPA1357MC
889702	XPA1360MC
889703	XPA1382MC
889704	XPA1400MC
889705	XPA1407MC
889706	XPA1420MC
889707	XPA1432MC
889708	XPA1450MC
889709	XPA1457MC
889710	XPA1482MC
889711	XPA1500MC
889712	XPA1507MC
889713	XPA1532MC
889714	XPA1550MC
889715	XPA1557MC
889716	XPA1582MC
889717	XPA1600MC
889718	XPA1607MC
889719	XPA1632MC
889720	XPA1650MC
889721	XPA1682MC
889722	XPA1700MC
889723	XPA1732MC
889724	XPA1750MC
889725	XPA1757MC
889726	XPA1782MC
889727	XPA1800MC
889728	XPA1832MC
889729	XPA1850MC
889730	XPA1882MC

Code Rubix Engineering	Code générique
889731	XPA1900MC
889732	XPA1932MC
889733	XPA1950MC
889734	XPA1957MC
889735	XPA1982MC
889736	XPA2000MC
889737	XPA2032MC
889738	XPA2057MC
889739	XPA2082MC
889740	XPA2120MC
889741	XPA2160MC
889742	XPA2182MC
889743	XPA2240MC
889744	XPA2282MC
889745	XPA2300MC
889746	XPA2360MC
889747	XPA2432MC
889748	XPA2482MC
889749	XPA2500MC
889750	XPA2532MC
889751	XPA2582MC
889752	XPA2607MC
889753	XPA2632MC
889754	XPA2650MC
889755	XPA2682MC
889756	XPA2732MC
889757	XPA2782MC
889758	XPA2800MC
889759	XPA3000MC
889760	XPA3150MC
889761	XPA3350MC
889762	XPA3550MC
889763	XPA3750MC
889764	XPA4000MC
889765	XPA4250MC
889766	XPA4500MC



Toutes nos courroies Mecaline utilisent un EPDM haute performance adapté pour les hautes et basses températures de fonctionnement.

# Courroies trapézoïdales étroites crantées XPB

Les courroies trapézoïdales Mecaline sont conformes aux normes BS3790, ISO 4184 et DIN 7753. Antistatiques selon ISO 1813.

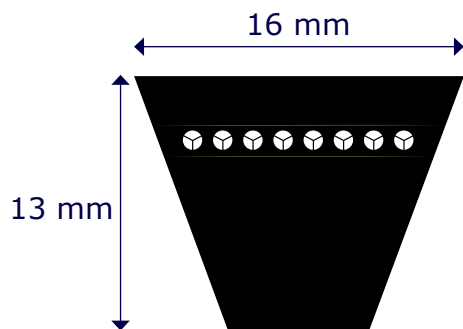

- > **Référence de courroie**  
XPB4500 - Longueur primitive en mm
- > **Température de service (°C) :**  
-40 à +120
- > **Masse de la courroie (kg/m) :**  
XPB = 0,170

Code Rubix Engineering	Code générique
889786	XPB1250MC
889787	XPB1260MC
889788	XPB1320MC
889789	XPB1340MC
889790	XPB1400MC
889791	XPB1410MC
889792	XPB1450MC
889793	XPB1500MC
889794	XPB1510MC
890084	XPB1550MC
889795	XPB1590MC
889796	XPB1600MC
889797	XPB1650MC
889798	XPB1690MC
889799	XPB1700MC
889800	XPB1750MC
889801	XPB1800MC
889802	XPB1850MC
889803	XPB1900MC
889804	XPB1950MC

Code Rubix Engineering	Code générique
889805	XPB1970MC
889806	XPB2000MC
889807	XPB2020MC
889808	XPB2060MC
889809	XPB2120MC
889810	XPB2150MC
889811	XPB2180MC
889812	XPB2240MC
889813	XPB2280MC
889814	XPB2300MC
889815	XPB2360MC
890085	XPB2400MC
889816	XPB2410MC
889817	XPB2430MC
889818	XPB2500MC
889819	XPB2530MC
889820	XPB2580MC
889821	XPB2650MC
889822	XPB2680MC
889823	XPB2800MC

Code Rubix Engineering	Code générique
889824	XPB2840MC
889825	XPB2900MC
889826	XPB2990MC
889827	XPB3000MC
889828	XPB3070MC
889829	XPB3150MC
889830	XPB3170MC
889831	XPB3340MC
889832	XPB3350MC
889833	XPB3550MC
889834	XPB3750MC
889835	XPB3800MC
889836	XPB4000MC
889837	XPB4060MC
889838	XPB4250MC
889839	XPB4500MC
889840	XPB4560MC
889841	XPB4750MC
889842	XPB5000MC



Toutes nos courroies Mecaline utilisent un EPDM haute performance adapté pour les hautes et basses températures de fonctionnement.

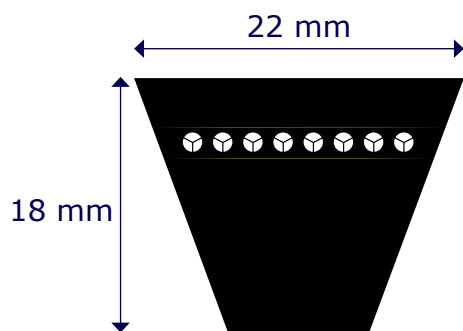

- > **Référence de courroie**  
XPC3350 - Longueur primitive en mm
- > **Température de service (°C) :**  
-40 à +120
- > **Masse de la courroie (kg/m) :**  
XPC = 0,335

Code Rubix Engineering	Code générique
889843	XPC2000MC
889844	XPC2120MC
889845	XPC2240MC
889846	XPC2360MC
889847	XPC2500MC
889848	XPC2650MC
889849	XPC2800MC
889850	XPC3000MC
889851	XPC3150MC
889852	XPC3350MC
889853	XPC3550MC
889854	XPC3750MC
889855	XPC4000MC
889856	XPC4250MC
889857	XPC4500MC
889858	XPC4750MC
889859	XPC5000MC



Toutes nos courroies Mecaline utilisent un EPDM haute performance adapté pour les hautes et basses températures de fonctionnement.

# Guide de conception de l'entraînement

## Informations techniques

### Sélection de courroie

#### a) Rapport de vitesse :

Calculer le rapport de vitesse en divisant la vitesse de la poulie menante par celle de la poulie menée.

#### b) Facteur de service :

Sélectionner le facteur de service correspondant à l'entraînement dans le Tableau 2, page 26.

#### c) Puissance de calcul :

Multiplier la puissance de fonctionnement normale en kW (absorbée si elle connue) par le facteur de service.

#### d) Sélection de courroie :

En utilisant le Tableau 1 de la page ci-contre, trouver la vitesse de l'arbre le plus rapide le long de l'axe horizontal et, à ce point, remonter vers le haut le long de l'axe vertical. Choisir la section de courroie au point d'intersection.

#### e) Diamètre de poulie min. :

Dans le Tableau 3, page 26, prendre note du diamètre de poulie minimal en fonction de la puissance de calcul du moteur déterminée en c).

#### f) Sélection de poulie :

Dans le Tableau 4, page 26, sélectionner le profil de poulie/courroie et choisir une combinaison adaptée de poulies d'entraînement et entraînée permettant d'obtenir le rapport voulu ou le plus proche.

Éviter d'utiliser des poulies non standard ou des poulies fabriquées sur commande.

Toujours prendre note des tailles de moyeux sur les poulies sélectionnées et vérifier qu'elles correspondent aux tailles d'arbre de l'entraînement.

#### g) Longueur de courroie :

Afin de déterminer la longueur de courroie requise, se référer à la formule de calcul de longueur de courroie et entraxe (page 44). Consulter les pages 13-23 pour vérifier si la longueur de courroie est disponible. Sinon, choisir la longueur de courroie la plus proche disponible et calculer l'entraxe exact à partir de la formule donnée.

#### h) Facteur de correction de l'arc et de la longueur de courroie :

En choisissant la courroie requise, prendre note du facteur de correction combiné de l'arc et de la longueur de courroie dans le haut de l'axe vertical. Le facteur de correction est obtenu en multipliant le facteur de la longueur de courroie (figurant dans le Tableau 6) par le facteur de l'arc de contact qui se trouve page 38.

Il est conseillé à ce stade de vérifier la vitesse de la courroie (formule page 44). Les vitesses de courroie supérieures à 30 m/s nécessitent une qualité de matériau de poulie différente. Veuillez consulter un Technicien Mecaline.

#### i) Puissance de base par courroie :

En se référant aux tableaux de puissances nominales des pages 27-34, sélectionner la vitesse de l'arbre le plus rapide (vitesse de la petite poulie). Suivre cette ligne jusqu'à la colonne dont

l'en-tête est le diamètre primitif de la petite poulie et prendre note de la puissance nominale. Cette valeur est la puissance nominale de base par courroie.

**j) Puissances nominales supplémentaires :**

En se référant aux tableaux de puissances nominales supplémentaires des pages 35-36, sélectionner la vitesse de l'arbre le plus rapide (vitesse de la petite poulie). Suivre cette ligne jusqu'à la colonne dont l'en-tête est le diamètre primitif de la petite poulie et prendre note de la valeur.

**k) Puissance de courroie corrigée :**

Ajouter la puissance de base par courroie de *j)* à la puissance nominale trouvée en *k)* puis multiplier par la valeur trouvée en *h)* Facteur de correction de l'arc et de la longueur de courroie.

**l) Nombre de courroies :**

Diviser la puissance de calcul par la valeur trouvée en *k)* afin d'obtenir le nombre de courroies d'entraînement nécessaires. Toujours arrondir à un nombre entier.

**m) Détails complets de l'entraînement :**

Prendre note des tailles de poulies et moyeux sélectionnées en *f)* ainsi que des tailles des arbres.

- Longueur de courroie déterminée en *g)*
- Nombre de courroies d'après le calcul effectué en *l)*

Tableau 1

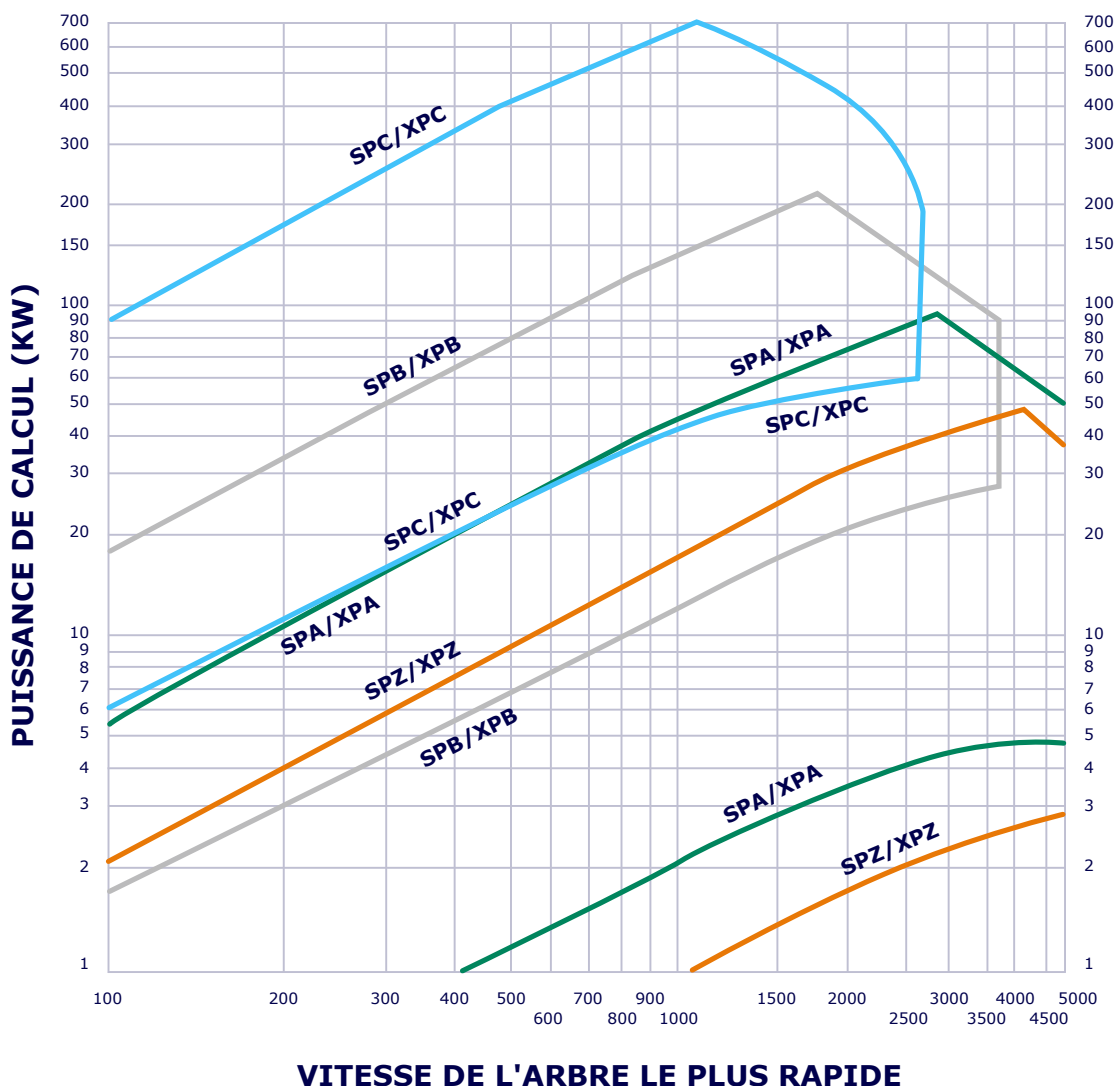



# Tableau de facteurs de service

Tableau 2

Type de machine entraînée		Démarrages progressifs			Démarrages sévères		
		10 et moins	Entre 10 et 16	Plus de 16	10 et moins	Entre 10 et 16	Plus de 16
Classe 1 service léger	Agitateurs (densité uniforme), turbines, extracteurs et ventilateurs (jusqu'à 7,5 kW), compresseurs et pompes centrifuges, convoyeurs à bande (charge répartie de manière égale)	1,0	1,1	1,2	1,1	1,2	1,3
Classe 2 service moyen	Agitateurs et mélangeurs (densité variable), turbines, extracteurs et ventilateurs (supérieurs à 7,5 kW), pompes et compresseurs rotatifs (autres que centrifuges), convoyeurs à bande (charge répartie de manière inégale), alternateurs et excitatrices, machine de blanchisserie, arbres de transmission, machines-outils, machines d'imprimerie, machines de boulangerie, tours, cribles (rotatifs)	1,1	1,2	1,3	1,2	1,3	1,4
Classe 3 service intensif	Machines de briqueterie, élévateurs à godets, compresseurs et pompes (à piston), convoyeurs (charges lourdes), treuils, broyeurs (à marteaux), concasseurs, poinçonneuses, presses, presses cisailles, machines de carrières, machines pour le caoutchouc, cribles (vibrants), machines textile	1,2	1,3	1,4	1,4	1,5	1,6
Classe 4 service très intensif	Calandreuses, machines lourdes de travail du bois	1,3	1,4	1,5	1,5	1,6	1,8

## Entraînements à vitesse croissante

Pour entraînements à vitesse croissante de :

- Rapport de vitesse 1,00 - 1,24 : aucun facteur supplémentaire requis
- Rapport de vitesse 1,25 - 1,74 : multiplier le facteur de service par 1,05
- Rapport de vitesse 1,75 - 2,49 : multiplier le facteur de service par 1,11
- Rapport de vitesse 2,50 - 3,49 : multiplier le facteur de service par 1,18
- Rapport de vitesse 3,50 et plus : multiplier le facteur de service par 1,25

## Dimensions de poulie

Tableau 3 : Sélection du diamètre de poulie min.

Vitesse nominale du moteur tr/min	Puissance du moteur (kW)													
	<3,0	4	5,5	7,5	11	15	18,5	22	30	37	45	55	75	110
2880	67	67	67	67	71	80	95	95	112	125	125	140	170	212
1440	67	75	80	80	95	100	112	125	125	140	160	180	212	236
960	67	75	85	90	106	118	118	125	160	170	180	212	250	280
720	67	75	90	95	118	125	125	140	160	180	200	250	265	300

Tableau 4 : Tailles de poulie standard

<b>SPZ</b>	56	60	63	71	75	80	85	90	95	100	106	112	118	125	132	140	150	160	180	200	-	-	-
<b>SPA</b>	80	85	90	95	100	106	112	118	125	132	140	150	160	180	200	250	315	400	500	630	-	-	-
<b>SPB</b>	125	132	140	150	160	170	180	190	200	212	224	236	250	280	315	355	400	500	630	800	1000	-	-
<b>SPC</b>	200	212	224	236	250	265	280	300	315	335	355	375	400	425	450	475	500	530	560	630	800	1000	1250

# Puissances nominales de base

## Courroies trapézoïdales étroites : SPZ

Vitesse de l'arbre le plus rapide (tr/min)	Diamètre de référence de la petite poulie (mm)														
	63	71	80	85	90	95	100	112	125	132	140	150	160	180	200
700	0,51	0,69	0,9	1,02	1,13	1,25	1,36	1,64	1,93	2,08	2,26	2,48	2,7	3,13	3,56
950	0,64	0,89	1,16	1,32	1,47	1,63	1,78	2,13	2,52	2,73	2,97	3,26	3,54	4,11	4,67
1450	0,89	1,26	1,66	1,89	2,11	2,33	2,55	3,08	3,64	3,93	4,27	4,69	5,1	5,91	6,7
2850	1,41	2,08	2,81	3,21	3,62	4,01	4,39	5,29	6,24	6,74	7,28	7,94	8,58	9,78	10,86
100	0,09	0,12	0,15	0,18	0,2	0,22	0,24	0,28	0,33	0,35	0,38	0,42	0,45	0,53	0,6
200	0,18	0,24	0,3	0,34	0,37	0,41	0,44	0,53	0,62	0,67	0,72	0,79	0,87	1	1,14
300	0,25	0,33	0,43	0,48	0,54	0,59	0,64	0,76	0,9	0,97	1,05	1,15	1,26	1,45	1,66
400	0,32	0,43	0,56	0,63	0,69	0,76	0,82	0,99	1,16	1,26	1,37	1,5	1,63	1,9	2,15
500	0,38	0,52	0,67	0,76	0,84	0,93	1,01	1,22	1,42	1,55	1,67	1,83	2	2,32	2,64
600	0,44	0,61	0,79	0,89	0,99	1,09	1,18	1,42	1,68	1,81	1,97	2,16	2,35	2,73	3,1
700	0,51	0,69	0,9	1,02	1,13	1,25	1,36	1,64	1,93	2,08	2,26	2,48	2,7	3,13	3,56
800	0,56	0,77	1,01	1,14	1,27	1,4	1,54	1,83	2,17	2,35	2,54	2,79	3,04	3,53	4,02
900	0,62	0,86	1,11	1,27	1,41	1,56	1,7	2,04	2,41	2,61	2,82	3,1	3,38	3,91	4,45
1000	0,67	0,93	1,22	1,38	1,55	1,7	1,85	2,24	2,64	2,85	3,1	3,4	3,71	4,3	4,88
1100	0,72	1	1,32	1,49	1,67	1,84	2,02	2,43	2,86	3,1	3,37	3,7	4,03	4,67	5,3
1200	0,77	1,08	1,42	1,61	1,8	1,99	2,17	2,62	3,09	3,35	3,64	3,99	4,34	5,04	5,72
1300	0,81	1,14	1,51	1,72	1,93	2,12	2,33	2,8	3,32	3,58	3,89	4,27	4,65	5,39	6,12
1400	0,87	1,22	1,62	1,83	2,05	2,27	2,48	2,99	3,53	3,82	4,15	4,55	4,95	5,74	6,5
1500	0,91	1,29	1,71	1,94	2,17	2,4	2,63	3,16	3,74	4,05	4,4	4,82	5,25	6,08	6,88
1600	0,95	1,35	1,8	2,05	2,29	2,53	2,77	3,35	3,96	4,27	4,65	5,09	5,54	6,41	7,25
1700	1	1,42	1,9	2,15	2,41	2,66	2,92	3,51	4,16	4,5	4,88	5,36	5,82	6,74	7,61
1800	1,04	1,48	1,98	2,26	2,52	2,79	3,06	3,69	4,36	4,72	5,12	5,61	6,1	7,05	7,96
1900	1,08	1,55	2,07	2,35	2,64	2,92	3,19	3,85	4,55	4,93	5,35	5,86	6,37	7,35	8,3
2000	1,12	1,61	2,15	2,45	2,75	3,04	3,33	4,02	4,75	5,14	5,57	6,11	6,63	7,65	8,62
2100	1,15	1,67	2,24	2,54	2,85	3,16	3,46	4,18	4,94	5,35	5,8	6,35	6,89	7,94	8,93
2200	1,2	1,73	2,32	2,65	2,97	3,29	3,6	4,34	5,13	5,54	6,01	6,58	7,14	8,22	9,24
2300	1,23	1,78	2,4	2,74	3,07	3,4	3,73	4,5	5,32	5,74	6,22	6,81	7,39	8,49	9,53
2400	1,27	1,84	2,48	2,82	3,17	3,51	3,85	4,65	5,49	5,93	6,43	7,04	7,62	8,75	9,8
2500	1,3	1,9	2,55	2,92	3,28	3,63	3,98	4,8	5,67	6,12	6,62	7,24	7,85	8,99	10,05
2600	1,34	1,95	2,64	3,01	3,37	3,74	4,1	4,94	5,83	6,29	6,82	7,46	8,07	9,23	10,3
2700	1,37	2,01	2,71	3,09	3,47	3,84	4,21	5,09	5,99	6,48	7	7,65	8,28	9,46	10,54
2800	1,4	2,06	2,78	3,17	3,56	3,96	4,34	5,22	6,16	6,64	7,19	7,85	8,49	9,67	10,75
2900	1,43	2,1	2,85	3,26	3,66	4,06	4,45	5,37	6,31	6,82	7,36	8,03	8,68	9,88	10,95
3000	1,46	2,15	2,93	3,34	3,75	4,16	4,55	5,49	6,47	6,97	7,54	8,22	8,87	10,07	11,13
3100	1,48	2,2	2,99	3,42	3,84	4,25	4,67	5,62	6,61	7,13	7,7	8,39	9,04	10,25	11,31
3200	1,51	2,25	3,06	3,49	3,92	4,36	4,77	5,75	6,76	7,28	7,86	8,56	9,21	10,41	11,46
3300	1,55	2,3	3,12	3,57	4,02	4,45	4,87	5,87	6,9	7,43	8,01	8,71	9,37	10,58	11,6
3400	1,57	2,34	3,18	3,65	4,1	4,54	4,98	5,99	7,04	7,57	8,16	8,86	9,53	10,71	11,72
3500	1,6	2,38	3,24	3,72	4,17	4,63	5,08	6,11	7,16	7,7	8,3	9	9,66	10,85	11,81
3600	1,62	2,42	3,31	3,78	4,25	4,72	5,17	6,21	7,28	7,83	8,44	9,14	9,8	10,96	11,9
3700	1,64	2,46	3,37	3,85	4,34	4,8	5,26	6,32	7,41	7,95	8,56	9,26	9,92	11,06	11,96
3800	1,66	2,5	3,42	3,91	4,41	4,88	5,35	6,43	7,52	8,08	8,67	9,38	10,03	11,14	12,01
3900	1,68	2,54	3,48	3,99	4,48	4,96	5,44	6,53	7,62	8,18	8,79	9,49	10,14	11,22	12,03
4000	1,7	2,58	3,53	4,05	4,55	5,04	5,52	6,62	7,73	8,29	8,89	9,59	10,22	11,28	12,04
4100	1,72	2,62	3,58	4,11	4,61	5,11	5,6	6,72	7,83	8,38	8,98	9,68	10,3	11,32	12,02
4200	1,74	2,65	3,64	4,16	4,68	5,18	5,68	6,8	7,92	8,48	9,07	9,75	10,37	11,35	11,98
4300	1,76	2,68	3,68	4,22	4,75	5,25	5,75	6,88	8	8,56	9,16	9,83	10,42	11,36	11,93
4400	1,77	2,71	3,73	4,27	4,8	5,33	5,82	6,96	8,09	8,64	9,23	9,89	10,47	11,35	11,85
4500	1,79	2,74	3,77	4,33	4,86	5,39	5,89	7,04	8,16	8,71	9,29	9,94	10,51	11,33	11,74

Vitesse de courroie supérieure à 30 m/s : veuillez contacter notre service technique.

# Puissances nominales de base

## Courroies trapézoïdales étroites : SPA

Vitesse de l'arbre le plus rapide (tr/min)	Diamètre de référence de la petite poulie (mm)														
	90	100	112	118	125	132	140	150	160	180	200	224	250	280	315
700	1,20	1,59	2,04	2,27	2,53	2,79	3,09	3,46	3,83	4,56	5,28	6,14	7,05	8,09	9,27
950	1,52	2,03	2,64	2,94	3,29	3,63	4,02	4,51	5,00	5,94	6,89	8,00	9,18	10,51	12,02
1450	2,09	2,83	3,72	4,15	4,66	5,16	5,73	6,43	7,12	8,48	9,80	11,34	12,95	14,72	16,66
2850	3,22	4,52	6,05	6,79	7,64	8,47	9,39	10,51	11,58	13,60	15,41	17,30	18,97	20,36	21,18
100	0,23	0,30	0,37	0,40	0,45	0,49	0,55	0,61	0,66	0,78	0,91	1,05	1,21	1,38	1,59
200	0,42	0,55	0,69	0,76	0,84	0,93	1,02	1,13	1,25	1,48	1,71	1,99	2,28	2,62	3,00
300	0,60	0,77	0,98	1,09	1,21	1,33	1,46	1,64	1,80	2,14	2,47	2,87	3,30	3,78	4,35
400	0,76	0,99	1,27	1,40	1,56	1,71	1,90	2,11	2,34	2,77	3,20	3,73	4,27	4,91	5,64
500	0,92	1,20	1,54	1,70	1,90	2,08	2,31	2,58	2,84	3,39	3,91	4,55	5,23	6,01	6,89
600	1,06	1,39	1,79	1,99	2,21	2,44	2,70	3,03	3,35	3,98	4,60	5,36	6,15	7,06	8,11
700	1,20	1,59	2,04	2,27	2,53	2,79	3,09	3,46	3,83	4,56	5,28	6,14	7,05	8,09	9,27
800	1,33	1,76	2,29	2,53	2,83	3,13	3,47	3,88	4,31	5,13	5,93	6,90	7,92	9,07	10,40
900	1,46	1,95	2,51	2,80	3,13	3,46	3,84	4,31	4,77	5,68	6,57	7,64	8,77	10,04	11,50
1000	1,59	2,11	2,75	3,06	3,43	3,79	4,20	4,71	5,21	6,21	7,20	8,35	9,59	10,97	12,54
1100	1,70	2,29	2,98	3,32	3,71	4,11	4,55	5,11	5,66	6,74	7,81	9,05	10,38	11,87	13,53
1200	1,81	2,44	3,19	3,56	3,99	4,42	4,89	5,49	6,09	7,25	8,39	9,73	11,16	12,73	14,49
1300	1,93	2,61	3,40	3,80	4,26	4,72	5,23	5,87	6,51	7,76	8,97	10,39	11,89	13,56	15,40
1400	2,04	2,76	3,62	4,04	4,52	5,01	5,56	6,24	6,91	8,24	9,53	11,03	12,61	14,34	16,25
1500	2,14	2,90	3,81	4,26	4,78	5,29	5,88	6,60	7,31	8,71	10,07	11,65	13,29	15,09	17,05
1600	2,25	3,05	4,02	4,49	5,04	5,58	6,19	6,95	7,70	9,17	10,59	12,24	13,94	15,79	17,80
1700	2,34	3,19	4,20	4,71	5,28	5,85	6,50	7,29	8,09	9,61	11,09	12,80	14,55	16,46	18,48
1800	2,43	3,33	4,39	4,91	5,52	6,12	6,80	7,63	8,45	10,04	11,58	13,35	15,14	17,08	19,11
1900	2,52	3,46	4,57	5,12	5,76	6,38	7,09	7,95	8,81	10,47	12,05	13,86	15,70	17,64	19,66
2000	2,61	3,60	4,75	5,33	5,98	6,63	7,36	8,26	9,15	10,86	12,49	14,35	16,21	18,17	20,15
2100	2,69	3,72	4,92	5,52	6,20	6,88	7,63	8,57	9,49	11,25	14,81	16,70	18,64	20,57	0,06
2200	2,77	3,84	5,09	5,71	6,42	7,12	7,90	8,86	9,81	11,62	15,24	17,14	19,07	20,92	0,06
2300	2,85	3,96	5,25	5,89	6,62	7,34	8,16	9,15	10,11	11,97	15,65	17,54	19,43	21,19	0,07
2400	2,93	4,07	5,41	6,07	6,82	7,57	8,41	9,41	10,41	12,30	14,07	16,03	17,90	19,74	21,38
2500	3,00	4,18	5,56	6,24	7,01	7,78	8,63	9,68	10,69	12,62	14,41	16,37	18,22	19,98	21,49
2600	3,07	4,29	5,71	6,41	7,20	7,98	8,87	9,93	10,96	12,93	14,73	16,68	18,49	20,18	21,52
2700	3,13	4,39	5,85	6,56	7,39	8,19	9,08	10,17	11,22	13,20	15,02	16,95	18,73	20,30	21,44
2800	3,19	4,48	5,98	6,72	7,55	8,37	9,29	10,40	11,46	13,47	15,29	17,19	18,90	20,36	21,29
2900	3,24	4,57	6,11	6,86	7,72	8,56	9,49	10,62	11,69	13,71	15,52	17,40	19,03	20,35	21,04
3000	3,31	4,66	6,23	7,00	7,88	8,73	9,68	10,82	11,91	13,94	15,74	17,57	19,12	20,28	-
3100	3,35	4,74	6,36	7,14	8,02	8,89	9,86	11,01	12,11	14,14	15,92	17,71	19,15	-	-
3200	3,40	4,82	6,47	7,26	8,17	9,05	10,02	11,19	12,30	14,33	16,08	17,80	19,13	-	-
3300	3,44	4,89	6,57	7,39	8,30	9,20	10,18	11,35	12,46	14,48	16,21	17,85	19,06	-	-
3500	3,52	5,03	6,77	7,60	8,55	9,46	10,47	11,65	12,76	14,74	16,38	17,84	18,74	-	-
3800	3,61	5,20	7,00	7,87	8,85	9,78	10,79	11,98	13,07	14,96	16,40	17,49	-	-	-
3900	3,63	5,24	7,08	7,95	8,93	9,87	10,88	12,06	13,14	14,98	16,34	17,28	-	-	-
4000	3,65	5,28	7,14	8,01	9,00	9,94	10,96	12,13	13,19	14,98	16,24	17,03	-	-	-

Vitesse de courroie supérieure à 30 m/s : veuillez contacter notre service technique.

# Puissances nominales de base

## Courroies trapézoïdales étroites : SPB

Vitesse de l'arbre le plus rapide (tr/min)	Diamètre de référence de la petite poulie (mm)														
	140	150	160	180	190	200	212	224	236	250	280	315	355	375	400
700	3,55	4,15	4,75	5,93	6,52	7,11	7,81	8,5	9,18	9,98	11,66	13,6	15,75	16,81	18,11
950	4,54	5,34	6,12	7,67	8,44	9,2	10,1	11	11,9	12,93	15,09	17,54	20,25	21,56	23,17
1450	6,26	7,41	8,53	10,74	11,82	12,9	14,16	15,4	16,62	18,02	20,9	24,05	27,38	28,91	30,71
2850	9,33	11,14	12,9	16,17	17,69	19,12	20,72	22,21	23,55	24,93	27,18	28,5	-	-	-
100	0,67	0,77	0,87	1,06	1,16	1,26	1,38	1,49	1,61	1,74	2,03	2,36	2,73	2,92	3,15
200	1,24	1,42	1,61	1,99	2,17	2,36	2,58	2,8	3,02	3,28	3,82	4,45	5,16	5,51	5,95
300	1,75	2,02	2,3	2,84	3,11	3,38	3,71	4,03	4,35	4,72	5,51	6,42	7,46	7,96	8,6
400	2,23	2,59	2,95	3,66	4,02	4,37	4,79	5,2	5,62	6,11	7,13	8,31	9,65	10,32	11,13
500	2,69	3,13	3,57	4,44	4,88	5,3	5,82	6,33	6,85	7,44	8,69	10,14	11,76	12,58	13,57
600	3,13	3,65	4,17	5,2	5,72	6,22	6,83	7,44	8,03	8,72	10,21	11,9	13,8	14,74	15,89
700	3,55	4,15	4,75	5,93	6,52	7,11	7,81	8,5	9,18	9,98	11,66	13,6	15,75	16,81	18,11
800	3,96	4,64	5,32	6,64	7,3	7,96	8,75	9,53	10,29	11,19	13,07	15,22	17,61	18,79	20,22
900	4,35	5,1	5,85	7,33	8,07	8,8	9,66	10,52	11,37	12,35	14,43	16,78	19,4	20,66	22,21
1000	4,73	5,55	6,38	8	8,81	9,6	10,55	11,48	12,41	13,48	15,73	18,27	21,07	22,43	24,08
1100	5,09	5,99	6,88	8,65	9,52	10,38	11,4	12,41	13,41	14,56	16,99	19,69	22,66	24,09	25,81
1200	5,44	6,42	7,38	9,27	10,21	11,13	12,23	13,31	14,38	15,6	18,17	21,04	24,15	25,63	27,41
1300	5,78	6,82	7,85	9,88	10,88	11,86	13,02	14,17	15,31	16,6	19,31	22,31	25,52	27,04	28,85
1400	6,11	7,21	8,31	10,45	11,52	12,56	13,79	15	16,19	17,56	20,38	23,49	26,79	28,33	30,14
1500	6,42	7,59	8,76	11,02	12,13	13,23	14,52	15,79	17,04	18,46	21,39	24,59	27,92	29,47	31,25
1600	6,73	7,95	9,18	11,56	12,72	13,87	15,22	16,54	17,84	19,31	22,33	25,6	28,94	30,46	32,19
1700	7,01	8,3	9,58	12,07	13,29	14,48	15,89	17,26	18,6	20,12	23,21	26,5	29,82	31,29	32,94
1800	7,28	8,64	9,97	12,57	13,83	15,07	16,52	17,93	19,31	20,87	24	27,31	30,56	31,96	33,5
1900	7,55	8,96	10,34	13,04	14,34	15,63	17,12	18,57	19,97	21,56	24,73	28,01	31,15	32,47	33,84
2000	7,8	9,26	10,69	13,48	14,83	16,14	17,68	19,16	20,59	22,2	25,37	28,59	31,59	32,79	33,97
2100	8,03	9,55	11,03	13,91	15,29	16,62	18,19	19,7	21,16	22,76	25,94	29,08	31,86	32,91	33,87
2200	8,25	9,82	11,35	14,3	15,71	17,08	18,67	20,2	21,66	23,28	26,41	29,43	31,97	32,85	33,54
2300	8,46	10,07	11,64	14,66	16,1	17,5	19,12	20,65	22,11	23,73	26,8	29,66	31,9	32,57	-
2400	8,65	10,31	11,92	15	16,47	17,88	19,51	21,05	22,52	24,1	27,09	29,77	31,65	32,08	-
2500	8,83	10,53	12,17	15,32	16,8	18,22	19,86	21,4	22,86	24,42	27,29	29,74	31,21	-	-
2600	8,99	10,72	12,41	15,59	17,1	18,53	20,17	21,7	23,13	24,66	27,39	29,56	-	-	-
2700	9,14	10,91	12,62	15,84	17,36	18,8	20,43	21,94	23,34	24,82	27,39	29,25	-	-	-
2800	9,27	11,07	12,81	16,07	17,58	19,02	20,64	22,14	23,49	24,91	27,27	28,79	-	-	-
2900	9,38	11,22	12,98	16,25	17,78	19,21	20,8	22,26	23,58	24,92	27,06	28,17	-	-	-
3000	9,58	11,45	13,25	16,57	18,1	19,53	21,11	22,54	23,81	25,08	26,98	-	-	-	-
3100	9,57	11,44	13,24	16,54	18,05	19,44	20,97	22,34	23,53	24,69	-	-	-	-	-
3200	9,63	11,54	13,34	16,63	18,12	19,49	20,98	22,28	23,39	24,44	-	-	-	-	-
3300	9,68	11,6	13,4	16,69	18,15	19,49	20,93	22,17	23,19	24,11	-	-	-	-	-
3500	9,72	11,66	13,46	16,7	18,1	19,35	20,65	21,72	22,55	23,18	-	-	-	-	-

Vitesse de courroie supérieure à 30 m/s : veuillez contacter notre service technique.

# Puissances nominales de base

## Courroies trapézoïdales étroites : SPC

Vitesse de l'arbre le plus rapide (tr/min)	Diamètre de référence de la petite poulie (mm)													
	224	250	280	300	315	335	355	375	400	450	500	560	630	710
700	10,76	13,52	16,66	18,72	20,25	22,27	24,26	26,24	28,68	33,42	38	43,26	49,07	55,21
950	13,68	17,26	21,29	23,92	25,86	28,4	30,9	33,36	36,34	42,06	47,42	53,33	59,46	65,33
1450	18,39	23,27	28,63	32,05	34,52	37,69	40,72	43,59	46,95	52,87	57,63	61,63	63,72	-
2850	21,34	26,43	30,65	32,41	33,13	0,47	3,7	5,29	6,52	-	-	-	-	-
50	1	1,24	1,52	1,7	1,85	2,02	2,2	2,39	2,61	3,05	3,5	4,03	4,64	5,34
100	1,95	2,42	2,94	3,29	3,55	3,91	4,25	4,59	5,03	5,88	6,73	7,74	8,91	10,23
200	3,67	4,55	5,56	6,24	6,74	7,39	8,06	8,71	9,53	11,16	12,76	14,67	16,88	19,36
300	5,25	6,54	8	8,98	9,7	10,67	11,62	12,58	13,76	16,11	18,43	21,17	24,33	27,86
350	6,01	7,48	9,18	10,29	11,14	12,24	13,34	14,43	15,8	18,48	21,14	24,27	27,86	31,89
400	6,74	8,41	10,32	11,58	12,53	13,78	15,02	16,24	17,78	20,8	23,78	27,29	31,3	35,75
450	7,45	9,32	11,44	12,84	13,89	15,28	16,65	18,02	19,72	23,06	26,35	30,2	34,59	39,45
500	8,15	10,19	12,53	14,07	15,22	16,74	18,25	19,75	21,6	25,25	28,83	33,02	37,77	42,99
550	8,83	11,05	13,6	15,28	16,52	18,18	19,81	21,43	23,44	27,39	31,24	35,75	40,81	46,34
600	9,48	11,9	14,64	16,45	17,79	19,57	21,33	23,08	25,23	29,47	33,58	38,36	43,71	49,5
650	10,13	12,72	15,66	17,6	19,04	20,94	22,82	24,68	26,98	31,47	35,83	40,87	46,46	52,47
700	10,76	13,52	16,66	18,72	20,25	22,27	24,26	26,24	28,68	33,42	38	43,26	49,07	55,21
750	11,38	14,31	17,63	19,81	21,43	23,57	25,68	27,76	30,32	35,29	40,08	45,54	51,5	57,73
800	11,98	15,07	18,58	20,88	22,59	24,84	27,04	29,23	31,9	37,09	42,05	47,68	53,77	60,02
850	12,56	15,82	19,51	21,92	23,71	26,06	28,37	30,65	33,44	38,83	43,95	49,7	55,85	62,06
900	13,13	16,55	20,42	22,93	24,81	27,25	29,66	32,03	34,92	40,48	45,74	51,59	57,75	63,83
950	13,68	17,26	21,29	23,92	25,86	28,4	30,9	33,36	36,34	42,06	47,42	53,33	59,46	65,33
1000	14,23	17,95	22,14	24,88	26,89	29,53	32,11	34,64	37,71	43,56	48,99	54,93	60,96	66,54
1100	15,27	19,27	23,78	26,69	28,84	31,64	34,38	37,03	40,24	46,3	51,81	57,66	63,3	68,05
1200	16,23	20,52	25,3	28,39	30,65	33,6	36,45	39,2	42,52	48,67	54,14	59,72	64,72	68,25
1300	17,15	21,68	26,72	29,95	32,32	35,37	38,32	41,15	44,52	50,67	55,95	61,06	65,14	-
1400	17,99	22,76	28,03	31,39	33,82	36,97	39,97	42,84	46,23	52,25	57,22	61,64	64,48	-
1450	18,39	23,27	28,63	32,05	34,52	37,69	40,72	43,59	46,95	52,87	57,63	61,63	63,72	-
1500	18,77	23,74	29,22	32,68	35,18	38,37	41,41	44,28	47,61	53,39	57,89	61,41	-	-
1600	19,48	24,65	30,28	33,81	36,35	39,58	42,61	45,43	48,67	54,08	57,94	-	-	-
1700	20,11	25,45	31,2	34,79	37,35	40,57	43,55	46,3	49,38	54,27	57,31	-	-	-
1800	20,68	26,15	32	35,61	38,16	41,34	44,24	46,86	49,72	53,94	-	-	-	-
1900	21,16	26,74	32,66	36,26	38,78	41,88	44,65	47,1	49,68	53,08	-	-	-	-
2000	21,57	27,23	33,16	36,73	39,19	42,17	44,78	47,01	49,23	51,65	-	-	-	-
2100	21,89	27,61	33,52	37,01	39,38	42,2	44,6	46,56	48,36	-	-	-	-	-
2200	22,12	27,87	33,71	37,1	39,36	41,97	44,1	45,74	47,04	-	-	-	-	-
2300	22,27	28,01	33,74	36,99	39,1	41,46	43,29	-	-	-	-	-	-	-
2400	22,32	28,02	33,6	36,66	38,6	40,67	42,13	-	-	-	-	-	-	-
2500	22,28	27,91	33,27	36,12	37,85	39,58	40,62	-	-	-	-	-	-	-
2600	22,14	27,67	32,77	35,35	36,84	-	-	-	-	-	-	-	-	-
2700	21,9	27,27	32,07	34,36	35,56	-	-	-	-	-	-	-	-	-
2800	21,56	26,75	31,17	-	-	-	-	-	-	-	-	-	-	-
2900	21,1	26,07	30,08	-	-	-	-	-	-	-	-	-	-	-
3000	20,54	25,24	28,77	-	-	-	-	-	-	-	-	-	-	-
3100	19,86	24,25	27,24	-	-	-	-	-	-	-	-	-	-	-
3200	19,06	23,11	25,49	-	-	-	-	-	-	-	-	-	-	-
3300	18,15	21,8	-	-	-	-	-	-	-	-	-	-	-	-
3400	17,11	20,32	-	-	-	-	-	-	-	-	-	-	-	-
3500	15,94	18,66	-	-	-	-	-	-	-	-	-	-	-	-

Vitesse de courroie supérieure à 30 m/s : veuillez contacter notre service technique.



# Puissances nominales de base

## Courroies Trapézoïdales étroites crantées : XPZ

Vitesse de l'arbre le plus rapide (tr/min)	Diamètre de référence de la petite poulie (mm)														
	63	71	80	85	90	95	100	112	125	132	140	150	160	180	200
700	0,63	0,73	0,81	1	1,22	1,34	1,46	1,59	1,71	2	2,3	2,65	3,1	3,56	4
950	0,8	0,93	1,03	1,29	1,59	1,75	1,91	2,06	2,22	2,6	3	3,45	4,05	4,64	5,21
1450	1,1	1,3	1,44	1,83	2,25	2,48	2,72	2,94	3,17	3,71	4,29	4,94	5,79	6,63	7,43
2850	1,79	2,14	2,39	3,08	3,84	4,25	4,66	5,06	5,45	6,38	7,36	8,45	9,83	11,11	12,3
100	0,12	0,13	0,15	0,18	0,22	0,24	0,26	0,28	0,3	0,35	0,4	0,46	0,55	0,63	0,7
200	0,22	0,25	0,27	0,34	0,41	0,45	0,5	0,53	0,57	0,66	0,76	0,87	1,02	1,17	1,31
300	0,31	0,36	0,39	0,48	0,59	0,65	0,71	0,76	0,82	0,95	1,09	1,25	1,46	1,68	1,89
400	0,39	0,45	0,51	0,63	0,76	0,83	0,91	0,98	1,05	1,22	1,4	1,62	1,9	2,17	2,44
500	0,47	0,56	0,61	0,76	0,92	1,01	1,1	1,19	1,27	1,48	1,72	1,97	2,31	2,65	2,98
600	0,56	0,65	0,71	0,88	1,07	1,18	1,28	1,39	1,49	1,75	2,01	2,31	2,72	3,11	3,49
700	0,63	0,73	0,81	1	1,22	1,34	1,46	1,59	1,71	2	2,3	2,65	3,1	3,56	4
800	0,7	0,81	0,9	1,12	1,37	1,51	1,65	1,78	1,92	2,24	2,59	2,97	3,48	3,99	4,49
900	0,77	0,89	0,99	1,24	1,52	1,67	1,82	1,97	2,12	2,47	2,86	3,29	3,86	4,42	4,97
1000	0,83	0,97	1,07	1,35	1,66	1,82	1,99	2,15	2,32	2,71	3,13	3,61	4,23	4,84	5,44
1100	0,9	1,05	1,16	1,46	1,79	1,97	2,15	2,33	2,52	2,94	3,39	3,91	4,59	5,25	5,9
1200	0,96	1,12	1,24	1,57	1,93	2,12	2,32	2,52	2,71	3,16	3,66	4,21	4,94	5,66	6,35
1300	1,02	1,19	1,32	1,68	2,06	2,27	2,47	2,69	2,90	3,38	3,91	4,5	5,28	6,05	6,79
1400	1,07	1,26	1,4	1,78	2,18	2,41	2,64	2,86	3,08	3,61	4,16	4,8	5,63	6,43	7,22
1500	1,13	1,33	1,48	1,88	2,31	2,56	2,79	3,03	3,26	3,82	4,41	5,08	5,96	6,81	7,64
1600	1,19	1,4	1,56	1,98	2,43	2,69	2,94	3,19	3,44	4,03	4,66	5,36	6,28	7,18	8,05
1700	1,24	1,46	1,64	2,07	2,56	2,83	3,09	3,35	3,62	4,23	4,89	5,64	6,61	7,54	8,45
1800	1,29	1,54	1,71	2,17	2,68	2,96	3,24	3,51	3,79	4,43	5,13	5,91	6,92	7,9	8,84
1900	1,34	1,6	1,78	2,26	2,8	3,09	3,38	3,68	3,96	4,64	5,36	6,17	7,22	8,24	9,22
2000	1,39	1,66	1,85	2,35	2,92	3,22	3,53	3,83	4,13	4,84	5,59	6,43	7,52	8,58	9,6
2100	1,44	1,72	1,92	2,44	3,03	3,35	3,67	3,98	4,29	5,03	5,81	6,69	7,82	8,91	9,95
2200	1,49	1,78	1,98	2,54	3,14	3,47	3,81	4,13	4,45	5,22	6,03	6,94	8,11	9,23	10,3
2300	1,55	1,84	2,05	2,63	3,25	3,6	3,94	4,28	4,62	5,41	6,24	7,18	8,39	9,54	10,65
2400	1,59	1,89	2,12	2,71	3,36	3,72	4,08	4,42	4,78	5,6	6,45	7,42	8,67	9,85	10,97
2500	1,64	1,95	2,18	2,8	3,47	3,84	4,21	4,58	4,93	5,78	6,67	7,67	8,94	10,14	11,28
2600	1,68	2	2,24	2,88	3,58	3,96	4,34	4,72	5,08	5,95	6,87	7,9	9,2	10,43	11,59
2700	1,73	2,06	2,3	2,96	3,69	4,08	4,46	4,85	5,23	6,13	7,07	8,12	9,45	10,71	11,89
2800	1,77	2,11	2,36	3,04	3,79	4,19	4,6	4,99	5,38	6,3	7,27	8,34	9,71	10,98	12,16
2900	1,81	2,16	2,42	3,12	3,89	4,3	4,72	5,12	5,52	6,47	7,46	8,55	9,95	11,24	12,43
3000	1,85	2,21	2,48	3,2	3,99	4,41	4,84	5,26	5,67	6,64	7,65	8,77	10,18	11,49	12,7
3100	1,89	2,26	2,55	3,27	4,08	4,52	4,96	5,38	5,81	6,8	7,84	8,98	10,4	11,73	12,94
3200	1,93	2,31	2,6	3,35	4,18	4,64	5,08	5,51	5,95	6,96	8,02	9,18	10,63	11,96	13,17
3300	1,96	2,36	2,66	3,42	4,27	4,74	5,19	5,65	6,08	7,12	8,19	9,37	10,84	12,18	13,38
3400	2	2,4	2,71	3,5	4,37	4,84	5,31	5,77	6,22	7,27	8,36	9,56	11,05	12,39	13,59
3500	2,04	2,45	2,77	3,58	4,46	4,95	5,42	5,89	6,35	7,42	8,53	9,75	11,24	12,59	13,79
3600	2,07	2,5	2,82	3,65	4,56	5,05	5,53	6,01	6,47	7,57	8,7	9,93	11,43	12,79	13,96
3700	2,11	2,55	2,87	3,72	4,64	5,14	5,64	6,12	6,61	7,72	8,86	10,1	11,62	12,97	14,12
3800	2,14	2,59	2,92	3,78	4,73	5,24	5,75	6,24	6,73	7,86	9,02	10,27	11,8	13,13	14,27
3900	2,17	2,63	2,97	3,85	4,82	5,33	5,85	6,35	6,85	7,99	9,17	10,43	11,96	13,29	-
4000	2,21	2,68	3,02	3,92	4,9	5,43	5,95	6,46	6,97	8,13	9,31	10,58	12,12	13,43	-
4100	2,24	2,72	3,06	3,98	4,98	5,52	6,05	6,58	7,08	8,26	9,45	10,74	12,27	13,57	-
4200	2,27	2,76	3,11	4,04	5,06	5,62	6,15	6,68	7,19	8,38	9,6	10,89	12,41	13,7	-
4300	2,3	2,79	3,16	4,11	5,14	5,7	6,24	6,78	7,3	8,5	9,73	11,02	12,54	-	-
4400	2,33	2,83	3,2	4,17	5,22	5,79	6,34	6,88	7,41	8,63	9,86	11,15	12,67	-	-
4500	2,36	2,87	3,24	4,23	5,29	5,87	6,43	6,98	7,51	8,75	9,98	11,28	12,78	-	-

Vitesse de courroie supérieure à 30 m/s : veuillez contacter notre service technique.

# Puissances nominales de base

## Courroies Trapézoïdales étroites crantées : XPA

Vitesse de l'arbre le plus rapide (tr/min)	Diamètre de référence de la petite poulie (mm)														
	71	75	80	90	100	112	118	125	140	160	180	200	224	250	280
700	0,98	1,14	1,35	1,77	2,18	2,68	2,92	3,20	3,81	4,61	5,4	6,18	7,12	8,11	9,25
950	1,25	1,47	1,76	2,3	2,86	3,51	3,84	4,21	5,01	6,07	7,12	8,15	9,37	10,69	12,16
1450	1,76	2,09	2,49	3,31	4,13	5,09	5,57	6,12	7,29	8,84	10,35	11,84	13,57	15,41	17,46
2850	2,9	3,51	4,27	5,76	7,22	8,94	9,79	10,76	12,79	15,37	17,82	20,11	22,64	25,09	-
100	0,18	0,2	0,24	0,3	0,37	0,45	0,48	0,54	0,64	0,76	0,89	1,02	1,17	1,33	1,52
200	0,33	0,38	0,45	0,58	0,71	0,86	0,93	1,02	1,2	1,45	1,7	1,95	2,23	2,55	2,91
300	0,47	0,56	0,65	0,83	1,02	1,24	1,35	1,48	1,76	2,12	2,47	2,84	3,26	3,72	4,24
400	0,61	0,71	0,83	1,08	1,32	1,62	1,76	1,93	2,28	2,76	3,23	3,7	4,25	4,86	5,55
500	0,74	0,86	1,01	1,31	1,62	1,97	2,15	2,36	2,81	3,39	3,97	4,55	5,23	5,97	6,81
600	0,86	1	1,18	1,55	1,9	2,32	2,54	2,79	3,31	4	4,69	5,37	6,18	7,05	8,04
700	0,98	1,14	1,35	1,77	2,18	2,68	2,92	3,20	3,81	4,61	5,4	6,18	7,12	8,11	9,25
800	1,09	1,28	1,52	1,99	2,45	3,01	3,29	3,61	4,29	5,2	6,09	6,98	8,03	9,16	10,43
900	1,2	1,41	1,68	2,2	2,73	3,34	3,66	4,01	4,78	5,79	6,78	7,77	8,93	10,18	11,59
1000	1,3	1,55	1,83	2,41	2,99	3,68	4,01	4,41	5,25	6,36	7,45	8,53	9,82	11,18	12,73
1100	1,41	1,67	1,99	2,62	3,25	4	4,36	4,80	5,72	6,93	8,12	9,29	10,68	12,16	13,83
1200	1,52	1,79	2,13	2,83	3,5	4,31	4,72	5,18	6,17	7,48	8,77	10,03	11,53	13,12	14,91
1300	1,62	1,91	2,28	3,02	3,76	4,63	5,06	5,57	6,63	8,03	9,4	10,77	12,36	14,05	15,95
1400	1,71	2,03	2,42	3,22	4,01	4,94	5,4	5,94	7,07	8,56	10,04	11,48	13,18	14,97	16,97
1500	1,81	2,14	2,57	3,41	4,25	5,24	5,74	6,30	7,51	9,1	10,66	12,18	13,97	15,86	17,96
1600	1,9	2,26	2,71	3,61	4,49	5,55	6,06	6,67	7,95	9,63	11,26	12,87	14,75	16,73	18,91
1700	1,99	2,37	2,85	3,8	4,73	5,84	6,38	7,02	8,37	10,14	11,86	13,54	15,5	17,56	19,83
1800	2,08	2,48	2,98	3,98	4,96	6,13	6,71	7,37	8,8	10,65	12,44	14,2	16,25	18,37	20,72
1900	2,16	2,59	3,11	4,16	5,19	6,41	7,02	7,73	9,21	11,14	13,02	14,85	16,97	19,16	21,56
2000	2,25	2,7	3,24	4,34	5,42	6,71	7,33	8,07	9,62	11,63	13,58	15,47	17,67	19,92	22,37
2100	2,33	2,8	3,37	4,51	5,65	6,98	7,65	8,40	10,01	12,1	14,13	16,09	18,34	20,65	23,14
2200	2,41	2,9	3,5	4,7	5,87	7,25	7,94	8,74	10,4	12,57	14,67	16,69	19	21,35	23,87
2300	2,49	3	3,63	4,87	6,08	7,52	8,24	9,06	10,79	13,03	15,19	17,26	19,62	22,02	24,55
2400	2,58	3,09	3,75	5,03	6,3	7,8	8,53	9,38	11,17	13,48	15,7	17,83	20,23	22,65	25,2
2500	2,65	3,19	3,87	5,2	6,51	8,06	8,82	9,70	11,54	13,92	16,2	18,36	20,82	23,26	25,8
2600	2,73	3,28	3,98	5,36	6,72	8,31	9,1	10,01	11,91	14,35	16,68	18,89	21,37	23,83	26,34
2700	2,8	3,37	4,1	5,52	6,92	8,56	9,38	10,31	12,26	14,77	17,15	19,39	21,9	24,36	26,85
2800	2,87	3,46	4,21	5,68	7,12	8,82	9,65	10,61	12,62	15,17	17,6	19,88	22,4	24,86	-
2900	2,94	3,56	4,32	5,84	7,32	9,06	9,92	10,90	12,96	15,57	18,04	20,34	22,88	25,32	-
3000	3,01	3,65	4,43	5,99	7,51	9,3	10,18	11,19	13,29	15,96	18,46	20,79	23,33	25,73	-
3100	3,07	3,73	4,54	6,14	7,71	9,53	10,43	11,46	13,61	16,33	18,87	21,21	23,75	-	-
3200	3,13	3,81	4,65	6,28	7,89	9,77	10,69	11,74	13,93	16,69	19,26	21,61	24,14	-	-
3300	3,2	3,89	4,75	6,43	8,07	10	10,94	12,01	14,24	17,04	19,63	21,99	24,49	-	-
3400	3,26	3,97	4,85	6,58	8,25	10,22	11,17	12,27	14,53	17,37	19,99	22,35	24,82	-	-
3500	3,32	4,05	4,95	6,71	8,43	10,43	11,41	12,52	14,83	17,7	20,32	22,68	-	-	-
3600	3,37	4,12	5,04	6,85	8,61	10,65	11,64	12,78	15,11	18,01	20,64	22,99	-	-	-
3700	3,43	4,19	5,13	6,98	8,77	10,85	11,86	13,02	15,38	18,31	20,95	23,27	-	-	-
3800	3,48	4,26	5,22	7,11	8,94	11,05	12,08	13,25	15,65	18,59	21,23	23,53	-	-	-
3900	3,55	4,33	5,31	7,23	9,09	11,25	12,29	13,47	15,9	18,87	21,5	-	-	-	-
4000	3,6	4,4	5,4	7,35	9,25	11,44	12,49	13,70	16,14	19,12	21,75	-	-	-	-

Vitesse de courroie supérieure à 30 m/s : veuillez contacter notre service technique.

# Puissances nominales de base

## Courroies Trapézoïdales étroites crantées : XPB

Vitesse de l'arbre le plus rapide (tr/min)	Diamètre de référence de la petite poulie (mm)														
	112	118	125	132	140	150	160	180	200	224	250	280	315	355	400
700	2,89	3,28	3,74	4,19	4,72	5,36	6,01	7,30	8,58	10,1	11,75	13,63	15,8	18,24	20,96
950	3,82	4,34	4,95	5,57	6,26	7,13	7,99	9,71	11,41	13,43	15,6	18,08	20,92	24,1	27,59
1450	5,58	6,35	7,26	8,17	9,2	10,48	11,76	14,28	16,77	19,71	22,82	26,31	30,26	34,58	39,17
2850	9,83	11,25	12,9	14,51	16,35	18,59	20,8	25,05	29,08	33,6	38,07	-	-	-	-
100	0,47	0,54	0,61	0,67	0,75	0,85	0,95	1,14	1,34	1,58	1,83	2,12	2,46	2,85	3,28
200	0,91	1,02	1,16	1,29	1,45	1,65	1,84	2,22	2,61	3,07	3,57	4,14	4,8	5,56	6,4
300	1,32	1,49	1,7	1,9	2,13	2,41	2,71	3,27	3,85	4,52	5,26	6,1	7,08	8,19	9,43
400	1,73	1,96	2,22	2,48	2,8	3,17	3,56	4,30	5,05	5,95	6,92	8,03	9,31	10,78	12,41
500	2,12	2,4	2,74	3,07	3,44	3,92	4,38	5,31	6,24	7,35	8,55	9,93	11,51	13,31	15,32
600	2,5	2,85	3,24	3,64	4,08	4,65	5,2	6,31	7,42	8,74	10,16	11,79	13,68	15,81	18,17
700	2,89	3,28	3,74	4,19	4,72	5,36	6,01	7,30	8,58	10,1	11,75	13,63	15,8	18,24	20,96
800	3,26	3,71	4,23	4,75	5,34	6,08	6,81	8,27	9,73	11,45	13,31	15,43	17,88	20,62	23,67
900	3,64	4,13	4,72	5,29	5,96	6,78	7,6	9,23	10,85	12,78	14,85	17,2	19,92	22,96	26,31
1000	4	4,55	5,19	5,83	6,57	7,47	8,38	10,18	11,96	14,08	16,35	18,94	21,91	25,23	28,87
1100	4,35	4,96	5,67	6,36	7,16	8,16	9,15	11,11	13,06	15,37	17,84	20,64	23,86	27,43	31,33
1200	4,71	5,36	6,13	6,89	7,76	8,84	9,91	12,04	14,14	16,63	19,3	22,31	25,76	29,57	33,7
1300	5,06	5,77	6,59	7,4	8,34	9,5	10,66	12,95	15,2	17,88	20,73	23,95	27,6	31,63	35,97
1400	5,4	6,16	7,04	7,92	8,92	10,16	11,39	13,84	16,25	19,1	22,13	25,53	29,39	33,62	38,13
1500	5,74	6,54	7,48	8,42	9,48	10,81	12,12	14,73	17,28	20,3	23,49	27,08	31,12	35,52	40,18
1600	6,07	6,93	7,93	8,92	10,05	11,45	12,85	15,59	18,29	21,47	24,83	28,58	32,79	37,34	42,11
1700	6,4	7,31	8,36	9,41	10,61	12,08	13,55	16,44	19,29	22,62	26,13	30,04	34,39	39,07	43,89
1800	6,73	7,69	8,8	9,9	11,15	12,71	14,25	17,28	20,26	23,74	27,39	31,44	35,93	40,69	45,55
1900	7,05	8,05	9,22	10,37	11,69	13,32	14,93	18,11	21,21	24,84	28,62	32,8	37,39	42,22	47,07
2000	7,36	8,41	9,64	10,85	12,22	13,92	15,6	18,92	22,14	25,9	29,81	34,1	38,77	43,64	-
2100	7,68	8,77	10,04	11,31	12,74	14,51	16,27	19,71	23,05	26,93	30,96	35,34	40,09	44,95	-
2200	7,98	9,12	10,44	11,77	13,25	15,1	16,92	20,48	23,94	27,94	32,06	36,53	41,31	-	-
2300	8,27	9,46	10,85	12,21	13,76	15,67	17,55	21,23	24,8	28,91	33,12	37,65	42,45	-	-
2400	8,58	9,81	11,23	12,65	14,25	16,23	18,17	21,97	25,63	29,84	34,13	38,71	43,5	-	-
2500	8,86	10,14	11,62	13,08	14,74	16,78	18,78	22,68	26,45	30,73	35,1	39,7	-	-	-
2600	9,14	10,46	11,99	13,5	15,21	17,31	19,37	23,39	27,23	31,6	36,01	40,62	-	-	-
2700	9,42	10,79	12,36	13,92	15,68	17,84	19,96	24,07	28	32,43	36,88	41,48	-	-	-
2800	9,7	11,1	12,72	14,32	16,13	18,34	20,52	24,72	28,72	33,22	37,68	-	-	-	-
2900	9,96	11,4	13,07	14,72	16,56	18,85	21,07	25,36	29,42	33,97	38,44	-	-	-	-
3000	10,22	11,71	13,41	15,1	17	19,33	21,6	25,98	30,1	34,67	39,15	-	-	-	-
3100	10,47	12	13,75	15,47	17,42	19,8	22,12	26,56	30,73	35,34	-	-	-	-	-
3200	10,72	12,28	14,08	15,85	17,83	20,26	22,62	27,14	31,35	35,97	-	-	-	-	-
3300	10,96	12,55	14,39	16,2	18,23	20,71	23,11	27,68	31,93	36,54	-	-	-	-	-
3400	11,19	12,83	14,71	16,54	18,61	21,13	23,57	28,20	32,47	37,07	-	-	-	-	-
3500	11,42	13,09	15,01	16,89	18,99	21,54	24,02	28,69	32,99	-	-	-	-	-	-

Vitesse de courroie supérieure à 30 m/s : veuillez contacter notre service technique.

# Puissances nominales de base

## Courroies Trapézoïdales étroites crantées : XPC

Vitesse de l'arbre le plus rapide (tr/min)	Diamètre de référence de la petite poulie (mm)													
	180	200	224	250	280	315	335	355	400	450	500	560	630	710
700	9,47	11,36	13,63	16,06	18,86	22,08	23,9	25,71	29,74	34,15	38,45	43,48	49,14	55,3
950	12,66	15,18	18,19	21,41	25,09	29,3	31,67	34,02	39,18	44,72	50,05	56,1	62,65	-
1450	18,69	22,38	26,72	31,33	36,48	42,27	45,45	48,54	55,13	61,77	67,63	-	-	-
2850	32,24	38,03	44,41	50,56	-	-	-	-	-	-	-	-	-	-
50	0,73	0,87	1,04	1,23	1,44	1,69	1,84	1,98	2,29	2,65	3	3,42	3,92	4,47
100	1,43	1,72	2,06	2,42	2,85	3,34	3,63	3,90	4,54	5,23	5,93	6,77	7,74	8,85
200	2,82	3,38	4,05	4,78	5,62	6,59	7,14	7,70	8,94	10,31	11,69	13,32	15,23	17,39
300	4,18	5,02	6,02	7,09	8,33	9,78	10,6	11,42	13,26	15,29	17,32	19,74	22,53	25,69
350	4,86	5,83	6,99	8,24	9,69	11,35	12,31	13,26	15,39	17,76	20,1	22,89	26,11	29,74
400	5,52	6,64	7,95	9,38	11,02	12,93	14,01	15,09	17,51	20,18	22,84	25,99	29,62	33,71
450	6,19	7,43	8,92	10,51	12,35	14,48	15,7	16,91	19,6	22,59	25,54	29,05	33,07	37,58
500	6,86	8,23	9,87	11,64	13,67	16,03	17,36	18,71	21,68	24,97	28,21	32,05	36,45	41,36
550	7,51	9,02	10,82	12,76	14,98	17,55	19,02	20,48	23,74	27,31	30,84	35,01	39,75	45,03
600	8,17	9,81	11,76	13,87	16,28	19,08	20,66	22,24	25,77	29,62	33,42	37,9	42,98	48,58
650	8,82	10,58	12,7	14,97	17,57	20,58	22,29	23,99	27,78	31,91	35,97	40,72	46,11	52,01
700	9,47	11,36	13,63	16,06	18,86	22,08	23,9	25,71	29,74	34,15	38,45	43,48	49,14	55,3
750	10,11	12,14	14,55	17,15	20,12	23,55	25,49	27,42	31,69	36,35	40,88	46,17	52,08	58,45
800	10,76	12,91	15,47	18,23	21,38	25,02	27,07	29,11	33,61	38,51	43,27	48,77	54,89	61,44
850	11,39	13,67	16,38	19,3	22,62	26,46	28,62	30,76	35,5	40,63	45,59	51,31	57,6	64,27
900	12,02	14,42	17,29	20,36	23,87	27,89	30,16	32,40	37,36	42,7	47,85	53,74	60,19	66,92
950	12,66	15,18	18,19	21,41	25,09	29,3	31,67	34,02	39,18	44,72	50,05	56,1	62,65	69,39
1000	13,27	15,93	19,08	22,45	26,29	30,69	33,17	35,60	40,97	46,69	52,17	58,35	64,96	71,67
1100	14,51	17,4	20,84	24,5	28,66	33,42	36,08	38,69	44,42	50,48	56,2	62,55	69,18	-
1200	15,73	18,86	22,56	26,51	30,99	36,07	38,9	41,67	47,71	54,04	59,91	66,31	72,76	-
1300	16,93	20,28	24,26	28,48	33,24	38,62	41,6	44,52	50,82	57,33	63,28	69,59	-	-
1400	18,11	21,68	25,92	30,39	35,42	41,08	44,2	47,24	53,74	60,36	66,28	-	-	-
1450	18,69	22,38	26,72	31,33	36,48	42,27	45,45	48,54	55,13	61,77	67,63	-	-	-
1500	19,26	23,06	27,53	32,25	37,53	43,43	46,67	49,81	56,45	63,09	68,88	-	-	-
1600	20,4	24,4	29,11	34,06	39,56	45,68	49,02	52,23	58,94	65,53	-	-	-	-
1700	21,51	25,71	30,64	35,8	41,51	47,81	51,23	54,48	61,21	-	-	-	-	-
1800	22,59	27	32,13	37,48	43,38	49,82	53,28	56,56	63,23	-	-	-	-	-
1900	23,65	28,24	33,57	39,11	45,16	51,7	55,19	58,45	64,97	-	-	-	-	-
2000	24,69	29,45	34,96	40,65	46,83	53,45	56,92	60,16	-	-	-	-	-	-
2100	25,7	30,62	36,3	42,13	48,41	55,06	58,5	61,65	-	-	-	-	-	-
2200	26,67	31,75	37,58	43,53	49,87	56,51	59,88	-	-	-	-	-	-	-
2300	27,62	32,85	38,8	44,85	51,24	57,8	-	-	-	-	-	-	-	-
2400	28,54	33,9	39,97	46,09	52,49	58,94	-	-	-	-	-	-	-	-
2500	29,42	34,9	41,08	47,25	53,61	-	-	-	-	-	-	-	-	-
2600	30,27	35,86	42,12	48,31	54,61	-	-	-	-	-	-	-	-	-
2700	31,09	36,76	43,09	49,28	55,49	-	-	-	-	-	-	-	-	-
2800	31,87	37,62	43,99	50,16	-	-	-	-	-	-	-	-	-	-
2900	32,6	38,43	44,82	50,93	-	-	-	-	-	-	-	-	-	-
3000	33,3	39,18	45,58	51,61	-	-	-	-	-	-	-	-	-	-
3100	33,97	39,89	46,26	-	-	-	-	-	-	-	-	-	-	-
3200	34,58	40,52	46,86	-	-	-	-	-	-	-	-	-	-	-
3300	35,16	41,11	47,38	-	-	-	-	-	-	-	-	-	-	-

Vitesse de courroie supérieure à 30 m/s : veuillez contacter notre service technique.

# Puissances nominales supplémentaires

## Courroies trapézoïdales étroites et crantées : SPZ et XPZ

Vitesse de l'arbre le plus rapide	Puissance supplémentaire (kW) par courroie pour le rapport de vitesse								
	1,01 - 1,05	1,05 - 1,11	1,11 - 1,18	1,18 - 1,26	1,26 - 1,38	1,38 - 1,57	1,57 - 1,94	1,94 - 3,38	Sup. à 3,38
200	0,00	0,01	0,01	0,01	0,02	0,02	0,02	0,02	0,03
500	0,01	0,01	0,03	0,04	0,04	0,05	0,06	0,06	0,06
720	0,01	0,02	0,04	0,05	0,06	0,07	0,08	0,09	0,09
960	0,01	0,03	0,05	0,07	0,08	0,10	0,11	0,12	0,12
1440	0,02	0,04	0,07	0,10	0,12	0,14	0,16	0,18	0,19
1500	0,02	0,04	0,08	0,11	0,13	0,15	0,17	0,18	0,19
1800	0,02	0,05	0,09	0,13	0,15	0,18	0,20	0,22	0,23
2000	0,02	0,06	0,10	0,14	0,17	0,20	0,22	0,24	0,26
2500	0,03	0,07	0,13	0,18	0,21	0,25	0,28	0,31	0,32
2880	0,03	0,09	0,15	0,20	0,24	0,29	0,32	0,35	0,37
3000	0,03	0,09	0,15	0,21	0,26	0,30	0,34	0,37	0,39
3200	0,03	0,09	0,16	0,22	0,27	0,32	0,36	0,39	0,41
3500	0,04	0,10	0,18	0,25	0,30	0,35	0,39	0,43	0,45

## Courroies trapézoïdales étroites et crantées : SPA et XPA

Vitesse de l'arbre le plus rapide	Puissance supplémentaire (kW) par courroie pour le rapport de vitesse								
	1,01 - 1,05	1,05 - 1,11	1,11 - 1,18	1,18 - 1,26	1,26 - 1,38	1,38 - 1,57	1,57 - 1,94	1,94 - 3,38	Sup. à 3,38
200	0,01	0,02	0,03	0,04	0,05	0,06	0,06	0,07	0,07
500	0,02	0,04	0,07	0,10	0,12	0,14	0,16	0,17	0,18
720	0,02	0,06	0,10	0,14	0,17	0,20	0,22	0,24	0,26
960	0,03	0,08	0,14	0,19	0,23	0,26	0,30	0,32	0,34
1440	0,04	0,12	0,21	0,28	0,34	0,40	0,45	0,49	0,52
1500	0,05	0,12	0,21	0,29	0,35	0,41	0,47	0,51	0,54
1800	0,05	0,15	0,26	0,35	0,42	0,50	0,56	0,61	0,64
2000	0,06	0,16	0,29	0,39	0,47	0,55	0,62	0,68	0,72
2500	0,08	0,20	0,36	0,49	0,59	0,69	0,78	0,85	0,90
2880	0,09	0,24	0,41	0,56	0,68	0,79	0,89	0,97	1,03
3000	0,09	0,25	0,43	0,58	0,71	0,83	0,93	1,01	1,07
3200	0,10	0,26	0,46	0,62	0,75	0,88	0,99	1,08	1,15
3500	0,11	0,29	0,50	0,68	0,82	0,97	1,09	1,18	1,25



# Puissances nominales supplémentaires

## Courroies trapézoïdales étroites et crantées : SPB et XPB

Vitesse de l'arbre le plus rapide	Puissance supplémentaire (kW) par courroie pour le rapport de vitesse								
	1,01 - 1,05	1,05 - 1,11	1,11 - 1,18	1,18 - 1,26	1,26 - 1,38	1,38 - 1,57	1,57 - 1,94	1,94 - 3,38	Sup. à 3,38
200	0,01	0,03	0,05	0,07	0,09	0,10	0,11	0,12	0,13
500	0,03	0,08	0,13	0,18	0,22	0,25	0,29	0,31	0,33
720	0,04	0,11	0,19	0,26	0,31	0,36	0,41	0,45	0,47
960	0,05	0,14	0,25	0,34	0,42	0,49	0,55	0,60	0,63
1440	0,08	0,22	0,38	0,51	0,62	0,73	0,82	0,89	0,95
1500	0,08	0,23	0,39	0,54	0,65	0,76	0,86	0,93	0,99
1800	0,10	0,27	0,47	0,64	0,78	0,91	1,03	1,12	1,18
2000	0,11	0,30	0,52	0,71	0,86	1,01	1,14	1,24	1,32
2500	0,14	0,38	0,66	0,89	1,08	1,27	1,43	1,55	1,64
2880	0,16	0,43	0,76	1,03	1,25	1,46	1,64	1,79	1,89
3000	0,17	0,45	0,79	1,07	1,30	1,52	1,71	1,86	1,97

## Courroies trapézoïdales étroites et crantées : SPC et XPC

Vitesse de l'arbre le plus rapide	Puissance supplémentaire (kW) par courroie pour le rapport de vitesse								
	1,01 - 1,05	1,05 - 1,11	1,11 - 1,18	1,18 - 1,26	1,26 - 1,38	1,38 - 1,57	1,57 - 1,94	1,94 - 3,38	Sup. à 3,38
200	0,03	0,09	0,16	0,22	0,27	0,31	0,35	0,28	0,40
500	0,08	0,23	0,40	0,55	0,66	0,78	0,88	0,95	1,01
720	0,12	0,33	0,58	0,79	0,96	1,12	1,26	1,37	1,45
960	0,16	0,44	0,77	1,05	1,27	1,49	1,68	1,83	1,94
1440	0,24	0,67	1,16	1,58	1,91	2,24	2,52	2,75	2,91
1500	0,25	0,69	1,21	1,64	1,99	2,33	2,63	2,86	3,03
1800	0,31	0,83	1,45	1,97	2,39	2,80	3,15	3,43	3,64
2000	0,34	0,92	1,61	2,19	2,66	3,11	2,50	3,81	4,04

# Facteurs de correction de la longueur de courroie

Tableau 5

Facteur	Référence de courroie				Facteur
	SPZ	SPA	SPB	SPC	
0,8	-	-	-	-	0,8
0,81	-	-	-	-	0,81
0,82	-	800	-	-	0,82
0,83	630	-	-	-	0,83
0,84	-	900	-	-	0,84
0,85	710	-	1260	-	0,85
0,86	-	1000	-	2000	0,86
0,87	800	-	1410	-	0,87
0,88	-	1120	-	2240	0,88
0,89	900	-	1590	-	0,89
0,90	-	1250	-	2500	0,9
0,91	-	-	1800	2800	0,91
0,92	1010	1400	-	-	0,92
0,93	-	-	2020	3150	0,93
0,94	1140	1600	-	-	0,94
0,95	-	-	2280	3550	0,95
0,96	1270	1800	2530	-	0,96
0,97	-	-	-	4000	0,97
0,98	1420	2000	2840	4500	0,98
0,99	-	-	-	-	0,99
1,00	1600	2240	3170	5000	1
1,01	-	-	-	-	1,01
1,02	1800	2500	3550	5600	1,02
1,03	-	-	-	6300	1,03
1,04	2030	2800	4060	-	1,04
1,05	-	-	-	7100	1,05
1,06	2280	3150	4560	-	1,06
1,07	-	-	-	8000	1,07
1,08	2540	3550	5070	-	1,08
1,09	-	-	-	9000	1,09
1,1	2840	4000	5680	10000	1,1
1,11	-	-	6340	-	1,11
1,12	3170	4500	-	11200	1,12
1,13	-	-	7100	-	1,13
1,14	-	-	-	12500	1,14
1,15	3550	-	7990	-	1,15
1,16	-	-	-	-	1,16
1,17	-	-	-	-	1,17

Faire le calcul pour les longueurs de courroie non listées.

# Facteurs de correction de l'arc de contact

Tableau 6

$\frac{D-d}{c}$	Facteur de correction	Arc de contact de la plus petite poulie en degrés	$\frac{D-d}{c}$	Facteur de correction	Arc de contact de la plus petite poulie en degrés	$\frac{D-d}{c}$	Facteur de correction	Arc de contact de la plus petite poulie en degrés
0,00	1,00	180	0,50	0,93	151	1,00	0,82	120
0,05	0,99	177	0,55	0,92	148	1,05	0,81	117
0,10	0,99	174	0,60	0,91	145	1,10	0,80	113
0,15	0,98	171	0,65	0,90	142	1,15	0,78	110
0,20	0,97	169	0,70	0,89	139	1,20	0,77	106
0,25	0,97	166	0,75	0,88	136	1,25	0,75	103
0,30	0,96	163	0,80	0,87	133	1,30	0,73	99
0,35	0,95	160	0,85	0,86	130	1,35	0,72	95
0,40	0,94	157	0,90	0,85	127	1,40	0,70	91
0,45	0,93	154	0,95	0,83	123	1,45	0,68	87

D=Diamètre de la plus grande poulie      d=Diamètre de la plus petite poulie  
 C=Entraxe des arbres

Il n'est pas conseillé d'utiliser un arc de contact inférieur à 120° à moins de nous avoir soumis les caractéristiques de l'entraînement pour confirmation.

# Dimensions de gorge de poulie

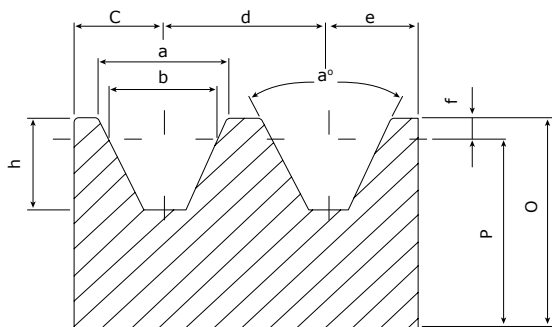

Section	P	a°	a	b	c	d	e	f	h
SPZ	<=80	34	9,7	8,5	8	12	8	2	11
	>80	38	9,9						
SPA	<=118	34	12,7	11	10	15	10	2,75	13,75
	>118	38	12,9						
SPB	<=190	34	16,1	14	12,5	19	12,5	3,5	17,5
	>190	38	16,4						
SPC	<=315	34	21,9	19	17	25,5	17	4,8	23,8
	>315	38	22,3						

Toutes les poulies à gorge trapézoïdale citées dans ce catalogue sont fabriquées conformément aux normes ISO4183 et DIN2111. Elles sont fabriquées en fonte GG25 et sont phosphatées après leur usinage. Chaque poulie est équilibrée statiquement de manière rigoureuse à l'aide d'outils d'usinage et d'équilibrage de haute précision.



# Poulies de tension

L'utilisation de poulies de tension devrait être évitée. Si, pour des raisons de conception, une telle configuration s'avère nécessaire, il est préférable d'utiliser une poulie de tension intérieure plutôt qu'extérieure.

Certains critères doivent être pris en compte lors du montage d'une poulie de tension :

- a) Position de la portée de courroie
- b) Diamètre de la poulie
- c) Ajustement de la poulie pour régler la tension de courroie
- d) Correction de la puissance nominale par courroie

La taille de la poulie de tension doit être supérieure ou égale à celle de la petite poulie de l'entraînement.

Dans la mesure du possible, les poulies de tension doivent être placées sur le brin mou d'un entraînement, plutôt que sur le brin tendu. Les poulies de tension à ressort ou lestées doivent toujours être montées sur le brin mou, en raison de la force constante exercée.

Ce type d'entraînement ne doit pas fonctionner en sens inverse, car le brin mou devient alors le brin tendu.

## Position de la poulie de tension sur l'entraînement

Une poulie de tension intérieure à gorge peut être positionnée en n'importe quel point le long de la portée, de façon à obtenir des arcs de contact quasiment égaux sur les deux poulies adjacentes.

En fonction de la disposition, une poulie de tension plate doit être placée le plus loin possible de la poulie suivante d'entrée de la courroie. Ceci permet de minimiser le désalignement de la courroie entrant dans la poulie.

Les poulies de tension plates utilisées sur les entraînements à longue portée peuvent causer un glissement important de la courroie et doivent être évitées si possible.

# Consignes de mise en tension des courroies

**S'assurer que la machine motrice est totalement isolée de l'alimentation électrique avant toute intervention.**

1. Positionner les courroies dans les gorges des poulies et tendre à la main.
2. Tourner les poulies manuellement plusieurs fois, en veillant à ne pas se coincer les doigts entre la courroie et la gorge de poulie (N.B. ne pas mettre l'entraînement sous tension afin de garantir la pose correcte des courroies dans le profil de gorge).
3. À l'aide du tableau ci-contre, tendre les courroies en fonction du diamètre de la petite poulie.
4. Faire fonctionner l'entraînement (sous charge) pendant 30 minutes, puis contrôler la tension à nouveau et régler au besoin.

## Méthode de réglage de tension en utilisant l'indicateur de tension



1. Calculer la déflection en utilisant la formule *entraxe en mètres x déflection de 16 mm*. (déflection de 16 mm par mètre d'entraxe)
2. Sur l'indicateur de tension de courroie, régler la bague repère (du grand tube, échelle graduée en mm) sur la déflection voulue en mm.
2. Régler l'autre repère (petit tube, échelle en kgf) à l'extrémité du tube étroit, là où la valeur en kgf est de zéro.
4. Placer ensuite l'indicateur de tension de courroie (pointe en contact avec la courroie) sur le dessus de la courroie, au centre de la portée. Exercer une force perpendiculaire à la courroie, en la fléchissant jusqu'au point où le repère inférieur est de niveau avec le dessus de la courroie adjacente. (Pour les entraînements à une seule courroie, poser une règle en travers des deux poulies, comme référence, afin de lire la déflection sur l'indicateur).
5. En exerçant une force maximale, lire la valeur indiquée en kgf sur le dispositif de tension (le joint torique aura bougé du fait de la force exercée).
6. Comparer cette force avec les valeurs en kgf figurant à la page 42.
7. Si la force mesurée se situe dans les valeurs données, l'entraînement est à sa tension optimale et fonctionnera efficacement.
8. Une force mesurée inférieure à la valeur recommandée indique un entraînement dont la tension est insuffisante et auquel il faut prêter attention.
9. Afin d'obtenir un entraînement optimal, les courroies doivent être tendues à la valeur la plus élevée.
10. Les entraînements doivent être tendus et fonctionner pendant 30 minutes, puis arrêtés et contrôlés à nouveau, en réglant la tension au besoin.
11. Cette pratique est essentielle pendant la période de rodage et pour la longévité de l'entraînement à courroie.

# Installation et maintenance des courroies

Section de courroie	Force requise pour fléchir la courroie de 16 mm par mètre de portée		
	Diamètre de la petite poulie (mm)	Newton (N)	Kilogramme-force (kgf)
SPZ et XPZ	67 - 95	10 - 15	1,0 - 1,5
	100 - 140	15 - 20	1,5 - 2,0
SPA et XPA	100 - 132	20 - 27	2,0 - 2,7
	140 - 200	27 - 35	2,8 - 3,6
SPB et XPB	160 - 224	35 - 50	3,6 - 5,1
	236 - 315	50 - 65	5,1 - 6,6
SPC et XPC	224 - 355	60 - 90	6,1 - 9,2
	375 - 560	90 - 120	9,2 - 12,2
8 V	335 et plus	150 - 200	15,3 - 20,4
A	80 - 140	10 - 15	1,0 - 1,5
B	125 - 200	20 - 30	2,0 - 3,1
C	200 - 400	40 - 60	4,1 - 6,1
D	355 - 600	70 - 105	7,1 - 10,7
E	500 et plus	120 - 180	12,2 - 18,3

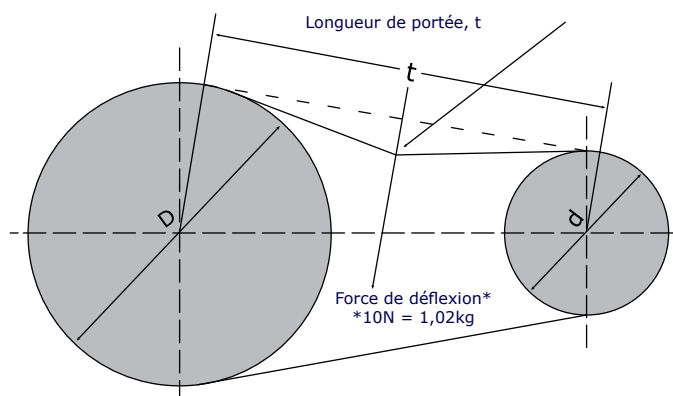

## S'assurer que la machine motrice est totalement isolée de l'alimentation électrique avant toute intervention.

- Essuyer les poulies avant de les utiliser pour éliminer toute impureté, huile ou poussière susceptible d'affecter les gorges de poulie.
- Les arbres et les poulies doivent être correctement alignés avant leur mise en service, en utilisant l'outil laser d'alignement de courroie Mecaline.
- *Installation* : l'entraxe de l'entraînement doit d'abord être réduit afin d'installer les courroies sans force excessive. Éviter d'utiliser des tournevis ou autres outils pour forcer la courroie dans la gorge, car cela endommagera la courroie et la gorge.
- *Tension de courroie* : l'entraînement doit être correctement tendu, contrôlé à nouveau au bout de 30 minutes de fonctionnement et retendu au besoin. Cette procédure permet de compenser tout étirement des courroies et le rodage dans les gorges de poulie.
- *Stockage* : les courroies stockées ne doivent pas être exposées à un fort éclairage ni à la lumière directe du soleil. Elles doivent être gardées à une température ambiante, à l'abri de la saleté et de produits chimiques (consignes complètes disponibles sur demande).



# Tolérance d'installation et de rattrapage

Afin d'assurer une pose correcte et sûre des courroies, il faut prévoir une tolérance adéquate d'installation et de rattrapage sur l'ensemble d'entraînement.

La tolérance d'installation sert à s'assurer que l'entraxe de l'entraînement peut être suffisamment réduit pour placer les courroies dans les gorges de poulie sans étirement ni utilisation d'objets coupants pour les forcer par dessus la gorge de la poulie (au risque d'endommager la poulie et/ou la courroie). La valeur de tolérance de rattrapage doit être ajoutée à la tolérance d'installation pour tenir compte de la mise en tension, de l'étirement et du rodage des courroies.

Longueur de référence de courroie (mm)	Tolérance d'installation min. (mm)					Tolérance de mise en tension min. (mm)
	Z/SPZ/XPZ	A/SPA/XPA	B/SPB/XPB	C/SPC/XPC	SECTION D	
410-850	20	25	30	50	65	10
850-1150	20	25	30	50	65	15
1150-1500	20	25	30	50	65	20
1500-2000	20	25	30	50	65	30
2000-3000	20	25	30	50	65	40
3000-3500	20	25	30	50	65	50
3500-4000	20	25	30	50	65	60
4000-5000	20	25	30	50	65	70
5000-6000	-	25	30	50	65	85
6000-7500	-	25	30	50	65	105
7500-8500	-	-	30	50	65	125
8500-10000	-	-	30	50	65	145
10000-12500	-	-	-	50	65	175

# Outil d'alignement laser Mecaline

Référence Rubix : 887625

## Sommaire

- a. 1 - Outil d'alignement laser Mecaline
- b. 4 - Aimants cibles
- c. 1 - Plaque de mise à niveau magnétique
- d. 1 - Notice d'utilisation
- e. 1 - Mallette

## Caractéristiques techniques

- Classe de laser :** 1M (EN 60825 - 1:2007)
- Puissance de sortie :** 5 mW/635 nm  $\pm$  5 nm
- Précision de mesure :**  $<0,5$  mrad - parallélisme par rapport à la face de l'aimant
- Boîtier :** laiton nickelé
- Sources d'alimentation :** Pile 1,5 V AA ou accumulateur 1,2 V (non fourni)



## Principales caractéristiques

1. Prêt à l'emploi dès la sortie de son emballage
2. Solution facile et rapide pour l'alignement parallèle et angulaire
3. Convient à tous les entraînements à chaînes et à courroies
4. Réduit la défaillance prématurée des chaînes et des courroies d'entraînement
5. Améliore le rendement de l'entraînement

## Instructions

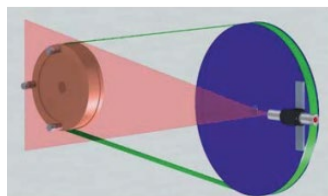

S'assurer que la machine est isolée de l'alimentation électrique avant toute intervention

Afin de garantir l'alignement précis de l'entraînement, placer 2-3 aimants cibles sur l'une des poulies en les positionnant à 0°, 90° et 280°.

Fixer l'outil d'alignement laser Mecaline sur la poulie opposée (en utilisant la plaque magnétique au besoin). Remarque : lors de l'utilisation de la plaque magnétique, prévoir que l'alignement sera décalé de 6 mm.

Allumer l'outil d'alignement laser et ajuster l'axe (si nécessaire) afin de s'assurer que le faisceau est projeté sur le centre des aimants cibles.

L'outil d'alignement laser Mecaline permet de constater le désalignement parallèle et angulaire.

## Formules de base

### Longueur

Pouces x 25,4 = Millimètres

Pieds x 0,3048 = Mètres

### Force

Kilogrammes-force (kgf) x 9,81 = Newtons (N)

Livres-force (kgf) x 4,45 = Newtons (N)

### Couple

Kilogrammes-force mètre (kgf m) x 9,81 = Newtons mètre (Nm)

Livres-pied (lb ft) x 1,36 = Newtons mètre (Nm)

### Puissance

Cheval-vapeur (ch) x 0,76 = Kilowatt (kW)

### Vitesse de courroie en m/s

$S = (dxn)/19100$

### Couple Nm

Puissance (kW) x 9550 / Vitesse de rotation (tr/min)

### Puissance kW

Couple (Nm) x Vitesse de rotation (tr/min) / 9550

### Rapport

Rapport = Vitesse de l'arbre le plus rapide / Vitesse de l'arbre le plus lent

## Calcul de la longueur de courroie

L = Longueur de courroie en mm

C = Entraxe en mm

D = Diamètre primitif de grande poulie en mm

d = Diamètre primitif de petite poulie en mm

### Longueur de courroie

$$L = 2C + \frac{(D-d)^2}{4C} + 1,57 (D+d)$$

### Entraxe en mm

$$C = A + \sqrt{A^2 - B}$$

où

$$A = \frac{L}{4} - 0,3925 (D+d)$$

et

$$B = \frac{(D-d)^2}{8}$$

Utiliser les courroies trapézoïdales Mecaline avec les poulies à gorges trapézoïdales et les moyeux amovibles Mecaline.



## Catalogue de poulies à gorges trapézoïdales Mecaline



Distribués exclusivement par Rubix - [www.rubix.com](http://www.rubix.com) **RUBIX**



## Catalogue de moyeux amovibles Mecaline



Distribués exclusivement par Rubix - [www.rubix.com](http://www.rubix.com) **RUBIX**



# Mecaline

## *Mouvement intégré*

[www.mecalineparts.com](http://www.mecalineparts.com)

Mecaline fournit des pièces de haute qualité et hautes performances, conçues pour s'intégrer parfaitement dans vos activités.



### Europe

Rubix Engineering  
61, Avenue Tony Garnier  
69007 Lyon, France

### France

Orexad Brammer  
61, Avenue Tony Garnier  
69007 Lyon

[Fr.rubix.com](http://Fr.rubix.com)