

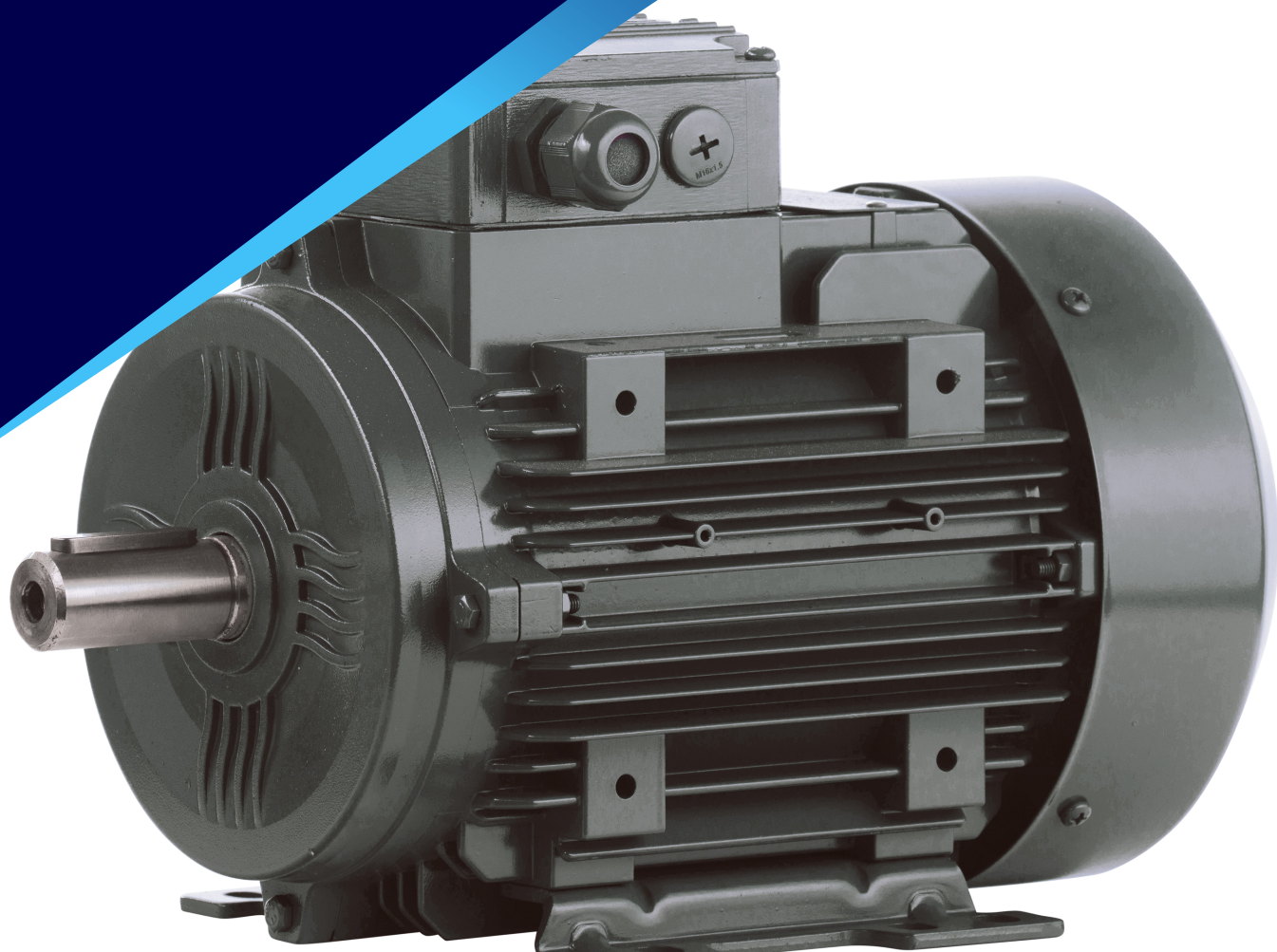

# Catalogue moteurs Mecaline



Distribué exclusivement par Rubix - [www.rubix.com](http://www.rubix.com)

**RUBIX**

# Sommaire

Introduction	3	<b>Dimensions</b>	<b>20</b>
Comment choisir votre moteur Mecaline	4	B3	21
Description de la plaque signalétique	5	B5-B35	22
Codes produit	6	B14-B34	23
<b>Tableau de sélection des moteurs standard Mecaline</b>	<b>7</b>	<b>Données techniques</b>	<b>24</b>
IE2 2-4-6 pôles	7	Compatibilité IEC/EN/UL	24
IE3 2 pôles	8	Construction mécanique	24
IE3 4 pôles	10	Construction électrique	26
IE3 6 pôles	11	Moteurs avec entraînement à vitesse variable	27
Accessoires pour moteur	12	Classes de bobinage/isolement/ classe de température	28
<b>INFORMATIONS TECHNIQUES</b>		Types de construction	29
<b>Caractéristiques électriques</b>	<b>15</b>	Roulements	30
Moteurs IE2	15	Charges radiales	31
2 pôles 50 Hz 3000 tr/min	15	Charges axiales	33
4 pôles 50 Hz 1500 tr/min	15	<b>Informations complémentaires</b>	<b>36</b>
6 pôles 50 Hz 1000 tr/min	16	Pièces détachées	37
Moteurs IE3	17	Condensateur et clapet d'évent	38
2 pôles 50 Hz 3000 tr/min	17	Extension d'arbre d'extrémité non motrice et couvercle	38
4 pôles 50 Hz 1500 tr/min	18	Frein, déblocage manuel , codeur à entraînement séparé et antirecul	39
6 pôles 50 Hz 1000 tr/min	19		

# Introduction

Nous proposons désormais des moteurs asynchrones triphasés de qualité, en aluminium et en fonte.

Nos moteurs sont conçus pour s'adapter à la plupart des applications courantes. Les moteurs Mecaline offrent une excellente dissipation de chaleur pour réduire les températures des enroulements et des roulements. Avec un rendement IE3, leur consommation totale d'énergie est notablement plus faible afin de réduire le coût total de possession et de prolonger la durée de vie du produit.

Tous nos moteurs sont garantis 2 ans et sont conçus conformément aux plus hautes spécifications, notamment :

- IC411 refroidi par ventilateur totalement fermé
- Roulements premium
- Classe d'isolation F
- Finition peinture RAL 7031
- Cycle de service S1
- Classe IP55
- Conception offrant plusieurs options de montage, avec pieds amovibles offrant une flexibilité allant jusqu'à la taille 280
- Tension d'alimentation standard 230/400 V jusqu'à 3 kW et 400/690 V au-delà

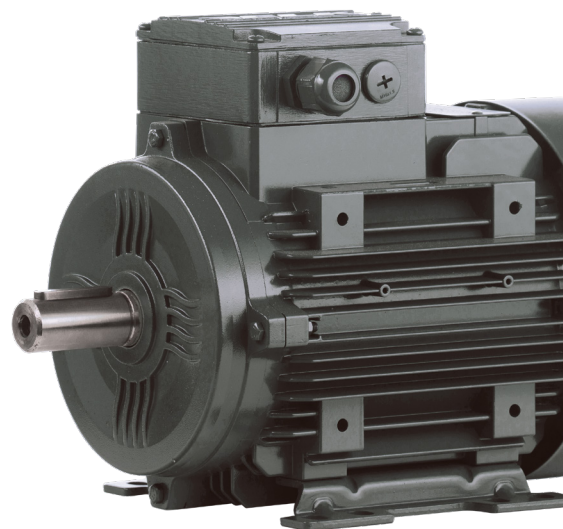

Tous nos moteurs, qui portent le logo UL sur leur plaque signalétique, sont homologués UL et fabriqués conformément aux normes UL 1004-1 et CSA C22.2.

## Moteurs en aluminium

Les moteurs en aluminium Mecaline sont disponibles dans les spécifications suivantes :

- 0,75 kW - 11 kW
- 2, 4 ou 6 pôles
- B3, B5 de série, B14 de série jusqu'à la taille 160, options B34 et B35 également disponibles
- Sondes CTP jusqu'à la taille 132 et supérieurs de série

## Moteurs en fonte

Les moteurs en fonte Mecaline sont disponibles dans les spécifications suivantes :

- 18,5 kW et plus
- 2, 4 ou 6 pôles
- B3, B5 de série, B14 de série jusqu'à la taille 160, options B34 et B35 également disponibles
- Sondes CTP jusqu'à la taille 132 et supérieurs de série

# Comment choisir votre moteur Mecaline

## Un moteur électrique est défini par :

- Puissance nominale (kW)
- Nombre de pôles (détermine la vitesse de rotation en tr/min)
- Taille de bâti (distance en mm entre le centre de l'arbre et la base du moteur)
- Montage (B3=patte, B5=bride trous lisses, B14=bride trous taraudés, B34=pied/trous taraudés, B35=pied/bride trous lisses)
- Classe de rendement
- Matériau (A=Aluminium / CI=Fonte)

## Utilisez les tableaux pour sélectionner :

- Puissance adaptée (kW)
- Nombre de pôles et taille de bâti
- Choix de montage applicable (patte/bride)
- Choix du matériau du moteur (approprié)
- Le code Rubix Engineering désigne votre sélection

Un moteur électrique convertit l'énergie électrique en énergie mécanique. Le moteur industriel le plus courant et le plus simple est le moteur courant alternatif asynchrone triphasé.

## Définitions de termes courants :

**Asynchrone** = également appelé moteur « à cage d'écureuil » ou « à induction »

**CA** = courant alternatif (généralement produit par les générateurs ou alternateurs)

**IEC** = Caractéristiques nominales/de performance/dimensionnelles standardisées européennes (les normes IEC définissent les rapports puissance/bâti et les principales dimensions des moteurs standard)

*\*Remarque - la longueur du moteur, les dimensions/la position de la boîte à bornes ne sont pas couvertes par ces normes*

**Pôles** = la vitesse synchrone d'un moteur électrique est déterminée en multipliant les cycles par seconde par 60 (1 minute), puis en divisant le résultat par le nombre de paires de pôles.

Par exemple, la vitesse d'un moteur à 2 pôles est déterminée comme suit :

- Vitesse (tr/min) = 50 (cycles/seconde) x 60 (secondes)(=3000 tr/min)
- 1 (paire de pôles)

Si le moteur a 4 pôles, la vitesse sera de 1500 tr/min (2 paires de pôles), etc.

# Produit

## Codes

3 EL 132 S 4 C FC B0 C34

3



### Classes de rendement des moteurs

2 : IE2  
3 : IE3

EL



### Type de moteur basique

EL : Moteurs standard carcasse aluminium  
EG : Moteurs standard carcasse fonte

132



**Taille** : 63, 71, 80, 90, 100, 112, 132, 160, 180, 200, 225, 250, 280

Hauteur de l'axe de l'arbre à partir de la base des pieds du moteur (mm)

S



### Longueur du bâti

S : Court  
M : Moyen  
L : Long

4



### Nombre de pôles

2 : 2 pôles 3000 tr/min  
4 : 4 pôles 1500 tr/min  
6 : 6 pôles 1000 tr/min

C



**Longueur** : A, B, C, D, E, F, G

FC



### Types de construction/types de bride

PD : B3 montage à patte  
FA : B5 bride trous lisses  
FC : B14 bride trous taraudés  
FS : Bride spéciale  
PA : B35  
PC : B34

B0



### Spécifications électriques

#### AA...ZZ Tension. Fréquence et caractéristiques électriques

1er caractère : Tension et fréquence

A : 230/400 V 50 Hz

B : 400/690 V 50 Hz

0 = Sans sonde CTP

A = Avec sonde CTP

C34



### Autres caractéristiques du moteur :

C34 : moteur standard

## Description de la plaque signalétique

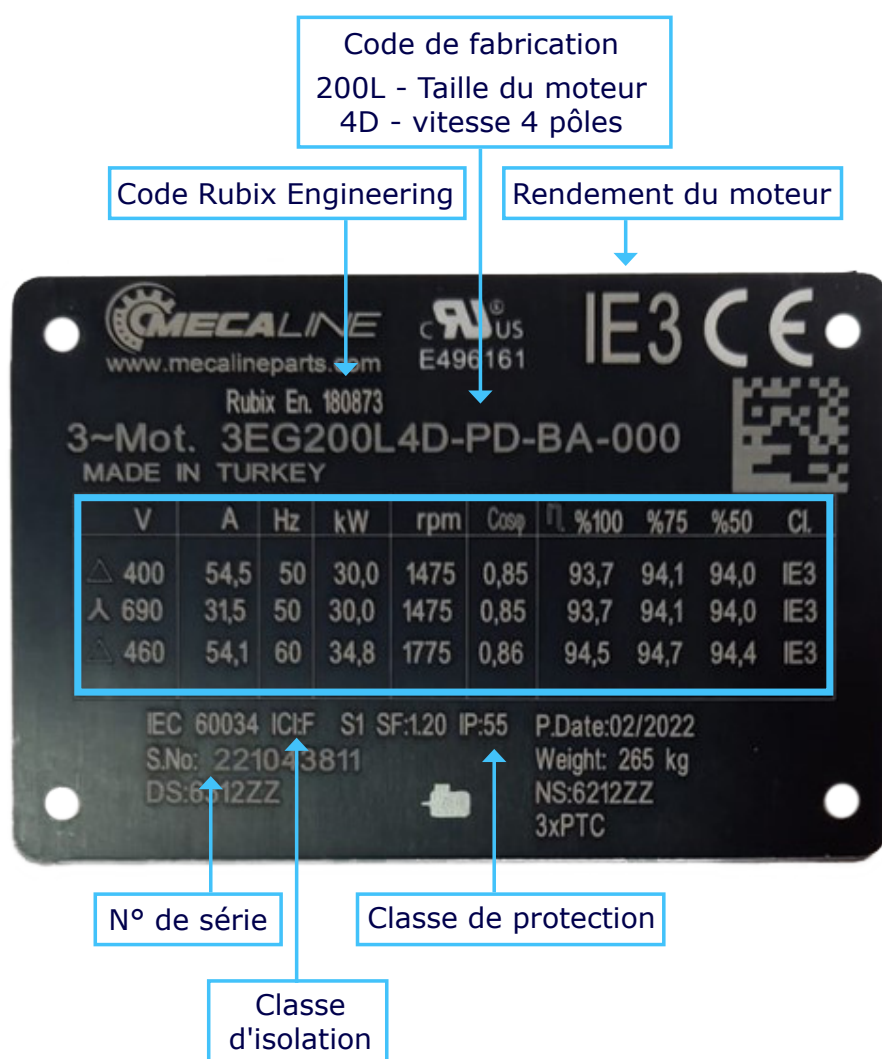

**V** : Tension

**A** : Ampères

**Kw** : Puissance en kilowatts

**TR/MN** : Vitesse

## Sonde CTP

### Sonde CTP

Si le moteur est exposé à une charge excessive, la résistance interne de la sonde rattachée aux enroulements du moteur augmente la montée en température des enroulements. Le circuit s'ouvre lorsque la valeur limite de la classe d'isolation est atteinte. Cela évite que les enroulements soient endommagés en coupant le courant dans les enroulements. Peut uniquement être utilisée avec un circuit électronique.

Sonde CTP de série sur les moteurs Mecaline à partir de la taille 132.

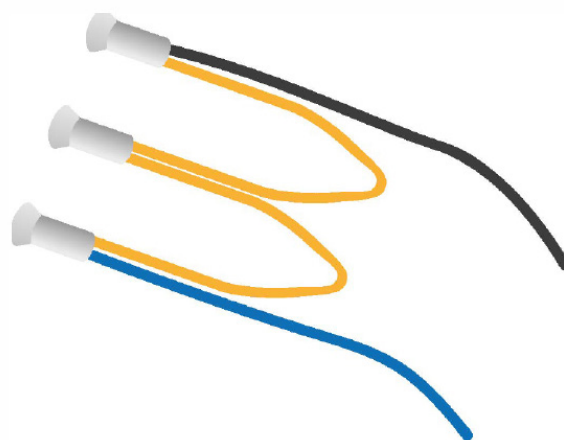

# Construction électrique

Les moteurs Mecaline standard ont une classe d'isolation F et une classe de montée en température B. Cela signifie que les moteurs bénéficient d'une plus longue durée de vie utile et qu'ils peuvent fonctionner dans des conditions difficiles.

## Connexions électriques

Presse-étoupe et obturateur																
Taille du moteur	063	071	080	090	100	112	132	160	180	200	225	250	280			
Presse-étoupe	M16x1,5	M20x1,5			M25x1,5			2 x M32x1,5		2 x M40x1,5		2 x M50x1,5		2 x M63x1,5		
Obturateur	M16x1,5				M25x1,5				-		-		-		-	

Raccordements du bornier													
Taille du moteur	063	071	080	090	100	112	132	160	180	200	225	250	280
Taille de borne électrique	M4				M5				M6			M8	M10

Les moteurs doivent être connectés en étoile ou en triangle selon la tension nominale indiquée sur leur plaque signalétique et selon la tension électrique à laquelle ils seront raccordés. Pour une alimentation triphasée de 400 V, les moteurs dont les valeurs figurant sur la plaque signalétique sont comprises entre 230/400 V doivent être connectés en étoile, et les moteurs ayant des valeurs comprises entre 400/690 V doivent être connectés en triangle.

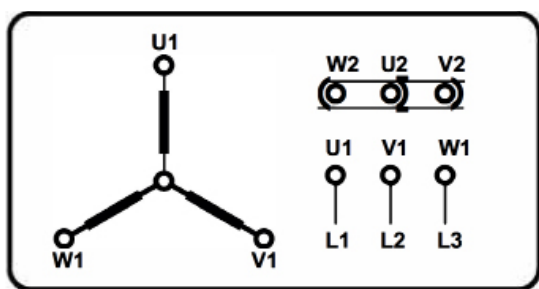

Y Connexion en étoile

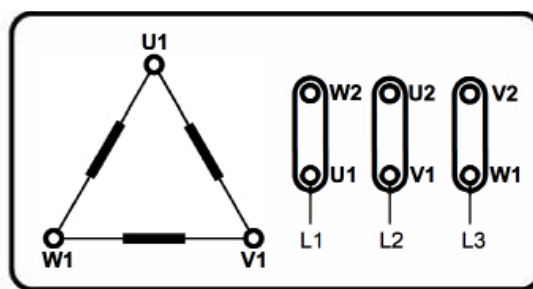

Δ Connexion en triangle

### Moteurs sur réseau 60 Hz

Les moteurs Mecaline standard conçus pour fonctionner sur une alimentation de 50 Hz peuvent être utilisés sur réseau 60 Hz. Les rapports ci-dessous indiquent des modifications des valeurs nominales fournies.

Tension nominale 50 Hz	Tension nominale 60 Hz	Vitesse nominale	Puissance nominale	Couple nominal	Courant nominal	Couple de démarrage	Couple de décrochage	Courant de démarrage
230V	220V	1.193	1	0.84	0.97	0.77	0.8	0.8
400V	380V	1.193	1	0.84	0.97	0.77	0.8	0.8
400V	440V	1.20	1.16	0.97	0.98	0.87	0.9	0.9

## Niveau de rendement IE2

### 230/400V-triphasé-50Hz IP55

2 pôles / 3000 tr/min	Code Rubix Engineering	Kw	Vitesse	Pôles	Taille du moteur	Montage	Référence du moteur	Matériau	Poids du moteur (kg)
	891423	0.18	3000	2	63	B3	2EL063M2A-PD-AO-C34	ALU	4.32
	891468	0.18	3000	2	63	B5	2EL063M2A-FA-AO-C34	ALU	4.32
	891513	0.18	3000	2	63	B14	2EL063M2A-FC-AO-C34	ALU	4.32
	891424	0.25	3000	2	63	B3	2EL063M2B-PD-AO-C34	ALU	4.84
	891469	0.25	3000	2	63	B5	2EL063M2B-FA-AO-C34	ALU	4.84
	891514	0.25	3000	2	63	B14	2EL063M2B-FC-AO-C34	ALU	4.84
	891425	0.37	3000	2	71	B3	2EL071M2A-PD-AO-C34	ALU	6.32
	891470	0.37	3000	2	71	B5	2EL071M2A-FA-AO-C34	ALU	6.32
	891515	0.37	3000	2	71	B14	2EL071M2A-FC-AO-C34	ALU	6.32
	891426	0.55	3000	2	71	B3	2EL071M2B-PD-AO-C34	ALU	7.3
	891471	0.55	3000	2	71	B5	2EL071M2B-FA-AO-C34	ALU	7.3
	891516	0.55	3000	2	71	B14	2EL071M2B-FC-AO-C34	ALU	7.3

4 pôles / 1500 tr/min	Code Rubix Engineering	Kw	Vitesse	Pôles	Taille du moteur	Montage	Référence du moteur	Matériau	Poids du moteur (kg)
	891437	0.12	1500	4	63	B3	2EL063M4B-PD-AO-C34	ALU	4.14
	891482	0.12	1500	4	63	B5	2EL063M4B-FA-AO-C34	ALU	4.14
	891527	0.12	1500	4	63	B14	2EL063M4B-FC-AO-C34	ALU	4.14
	891438	0.18	1500	4	63	B3	2EL063M4C-PD-AO-C34	ALU	4.71
	891483	0.18	1500	4	63	B5	2EL063M4C-FA-AO-C34	ALU	4.71
	891528	0.18	1500	4	63	B14	2EL063M4C-FC-AO-C34	ALU	4.71
	891439	0.25	1500	4	71	B3	2EL071M4B-PD-AO-C34	ALU	6.05
	891484	0.25	1500	4	71	B5	2EL071M4B-FA-AO-C34	ALU	6.05
	891529	0.25	1500	4	71	B14	2EL071M4B-FC-AO-C34	ALU	6.05
	891440	0.37	1500	4	71	B3	2EL071M4C-PD-AO-C34	ALU	6.95
	891485	0.37	1500	4	71	B5	2EL071M4C-FA-AO-C34	ALU	6.95
	891530	0.37	1500	4	71	B14	2EL071M4C-FC-AO-C34	ALU	6.95
	891441	0.55	1500	4	80	B3	2EL080M4B-PD-AO-C34	ALU	9.29
	891486	0.55	1500	4	80	B5	2EL080M4B-FA-AO-C34	ALU	9.29
891531	0.55	1500	4	80	B14	2EL080M4B-FC-AO-C34	ALU	9.29	

6 pôles / 1000 tr/min	Code Rubix Engineering	Kw	Vitesse	Pôles	Taille du moteur	Montage	Référence du moteur	Matériau	Poids du moteur (kg)
	891558	0.18	1000	6	71	B3	2EL071M6B-PD-AO-C34	ALU	5.82
	891566	0.18	1000	6	71	B5	2EL071M6B-FA-AO-C34	ALU	5.82
	891562	0.18	1000	6	71	B14	2EL071M6B-FC-AO-C34	ALU	5.82
	891559	0.25	1000	6	71	B3	2EL071M6C-PD-AO-C34	ALU	6.55
	891567	0.25	1000	6	71	B5	2EL071M6C-FA-AO-C34	ALU	6.55
	891563	0.25	1000	6	71	B14	2EL071M6C-FC-AO-C34	ALU	6.55
	891560	0.37	1000	6	80	B3	2EL080M6A-PD-AO-C34	ALU	8.54
	891568	0.37	1000	6	80	B5	2EL080M6A-FA-AO-C34	ALU	8.54
	891564	0.37	1000	6	80	B14	2EL080M6A-FC-AO-C34	ALU	8.54
	891561	0.55	1000	6	80	B3	2EL080M6B-PD-AO-C34	ALU	9.92
	891569	0.55	1000	6	80	B5	2EL080M6B-FA-AO-C34	ALU	9.92
	891565	0.55	1000	6	80	B14	2EL080M6B-FC-AO-C34	ALU	9.92



## Niveau de rendement IE3

## 230/400V-triphasé-50Hz IP55

2 pôles / 3000 tr/min	Code Rubix Engineering	Kw	Vitesse	Pôles	Taille du moteur	Montage	Référence du moteur	Matériau	Poids du moteur (kg)
	891427	0.75	3000	2	80	B3	3EL080M2B-PD-A0-C34	ALU	10.34
	891472	0.75	3000	2	80	B5	3EL080M2B-FA-A0-C34	ALU	10.34
	891517	0.75	3000	2	80	B14	3EL080M2B-FC-A0-C34	ALU	10.34
	891428	1.1	3000	2	80	B3	3EL080M2C-PD-A0-C34	ALU	11.95
	891473	1.1	3000	2	80	B5	3EL080M2C-FA-A0-C34	ALU	11.95
	891518	1.1	3000	2	80	B14	3EL080M2C-FC-A0-C34	ALU	11.95
	891429	1.5	3000	2	90	B3	3EL090S2B-PD-A0-C34	ALU	15.44
	891474	1.5	3000	2	90	B5	3EL090S2B-FA-A0-C34	ALU	15.44
	891519	1.5	3000	2	90	B14	3EL090S2B-FC-A0-C34	ALU	15.44
	891430	2.2	3000	2	90	B3	3EL090L2C-PD-A0-C34	ALU	18.72
	891475	2.2	3000	2	90	B5	3EL090L2C-FA-A0-C34	ALU	18.72
	891520	2.2	3000	2	90	B14	3EL090L2C-FC-A0-C34	ALU	18.72
	891431	3	3000	2	100	B3	3EL100L2C-PD-A0-C34	ALU	24.8
	891476	3	3000	2	100	B5	3EL100L2C-FA-A0-C34	ALU	24.8
891521	3	3000	2	100	B14	3EL100L2C-FC-A0-C34	ALU	24.8	

## 400/690V-triphasé-50Hz IP55

2 pôles / 3000 tr/min	Code Rubix Engineering	Kw	Vitesse	Pôles	Taille du moteur	Montage	Référence du moteur	Matériau	Poids du moteur (kg)
	891432	4	3000	2	112	B3	3EL112M2C-PD-BO-C34	ALU	32.37
	891477	4	3000	2	112	B5	3EL112M2C-FA-BO-C34	ALU	32.37
	891522	4	3000	2	112	B14	3EL112M2C-FC-BO-C34	ALU	32.37
	891433	5.5	3000	2	132	B3	3EL132S2B-PD-BA-C34	ALU	45.91
	891478	5.5	3000	2	132	B5	3EL132S2B-FA-BA-C34	ALU	45.91
	891523	5.5	3000	2	132	B14	3EL132S2B-FC-BA-C34	ALU	45.91
	891434	7.5	3000	2	132	B3	3EL132S2C-PD-BA-C34	ALU	52.25
	891479	7.5	3000	2	132	B5	3EL132S2C-FA-BA-C34	ALU	52.25
	891524	7.5	3000	2	132	B14	3EL132S2C-FC-BA-C34	ALU	52.25
	891435	11	3000	2	160	B3	3EL160M2B-PD-BA-C34	ALU	83.3
	891480	11	3000	2	160	B5	3EL160M2B-FA-BA-C34	ALU	83.3
	891525	11	3000	2	160	B14	3EL160M2B-FC-BA-C34	ALU	83.3
	891436	15	3000	2	160	B3	3EL160M2C-PD-BA-C34	ALU	94.91
	891481	15	3000	2	160	B5	3EL160M2C-FA-BA-C34	ALU	94.91
	891526	15	3000	2	160	B14	3EL160M2C-FC-BA-C34	ALU	94.91
	891452	18.5	3000	2	160	B3	3EL160L2D-PD-BA-C34	ALU	104.57
	891497	18.5	3000	2	160	B5	3EL160L2D-FA-BA-C34	ALU	104.57
	891542	18.5	3000	2	160	B14	3EL160L2D-FC-BA-C34	ALU	104.57
	891453	22	3000	2	180	B3	3EG180M2B-PD-BA-C34	FON	173.14
891498	22	3000	2	180	B5	3EG180M2B-FA-BA-C34	FON	173.14	
891454	30	3000	2	200	B3	3EG200L2B-PD-BA-C34	FON	237.92	
891499	30	3000	2	200	B5	3EG200L2B-FA-BA-C34	FON	237.92	
891455	37	3000	2	200	B3	3EG200L2C-PD-BA-C34	FON	261.68	

Pages techniques cf pages 25-36.

\* Tous les articles portant la mention ALU sont livrés de série avec des pieds amovibles

## Niveau de rendement IE3

## 400/690V-triphasé-50Hz IP55

2 pôles / 3000 tr/min	Code Rubix Engineering	Kw	Vitesse	Pôles	Taille du moteur	Montage	Référence du moteur	Matériau	Poids du moteur (kg)
	891500	37	3000	2	200	B5	3EG200L2C-FA-BA-C34	FON	261.68
	891456	45	3000	2	225	B3	3EG225M2C-PD-BA-C34	FON	335.68
	891501	45	3000	2	225	B5	3EG225M2C-FA-BA-C34	FON	335.68
	891457	55	3000	2	250	B3	3EG250M2C-PD-BA-C34	FON	432.88
	891502	55	3000	2	250	B5	3EG250M2C-FA-BA-C34	FON	432.88
	891458	75	3000	2	280	B3	3EG280S2B-PD-BA-C34	FON	565.29
	891503	75	3000	2	280	B5	3EG280S2B-FA-BA-C34	FON	565.29
	891459	90	3000	2	280	B3	3EG280M2C-PD-BA-C34	FON	629.04
	891504	90	3000	2	280	B5	3EG280M2C-FA-BA-C34	FON	629.04

Pages techniques cf pages 25-36.

\* Tous les articles portant la mention ALU sont livrés de série avec des pieds amovibles

## Niveau de rendement IE3

## 230/400V-triphasé-50Hz IP55

4 pôles / 1500 tr/min	Code Rubix Engineering	Kw	Vitesse	Pôles	Taille du moteur	Montage	Référence du moteur	Matériau	Poids du moteur (kg)
	891442	0.75	1500	4	80	B3	3EL080M4D-PD-AO-C34	ALU	11.15
	891487	0.75	1500	4	80	B5	3EL080M4D-FA-AO-C34	ALU	11.15
	891443	1.1	1500	4	90	B3	3EL090S4C-PD-AO-C34	ALU	15.05
	891488	1.1	1500	4	90	B5	3EL090S4C-FA-AO-C34	ALU	15.05
	891533	1.1	1500	4	90	B14	3EL090S4C-FC-AO-C34	ALU	15.05
	891444	1.5	1500	4	90	B3	3EL090L4D-PD-AO-C34	ALU	17.43
	891489	1.5	1500	4	90	B5	3EL090L4D-FA-AO-C34	ALU	17.43
	891534	1.5	1500	4	90	B14	3EL090L4D-FC-AO-C34	ALU	17.43
	891445	2.2	1500	4	100	B3	3EL100L4C-PD-AO-C34	ALU	23.73
	891490	2.2	1500	4	100	B5	3EL100L4C-FA-AO-C34	ALU	23.73
	891535	2.2	1500	4	100	B14	3EL100L4C-FC-AO-C34	ALU	23.73
	891446	3	1500	4	100	B3	3EL100L4D-PD-AO-C34	ALU	26.36
	891491	3	1500	4	100	B5	3EL100L4D-FA-AO-C34	ALU	26.36
891536	3	1500	4	100	B14	3EL100L4D-FC-AO-C34	ALU	26.36	

## 400/690V-triphasé-50Hz IP55

4 pôles / 1500 tr/min	Code Rubix Engineering	Kw	Vitesse	Pôles	Taille du moteur	Montage	Référence du moteur	Matériau	Poids du moteur (kg)
	891447	4	1500	4	112	B3	3EL112M4D-PD-BO-C34	ALU	34.41
	891492	4	1500	4	112	B5	3EL112M4D-FA-BO-C34	ALU	34.41
	891448	5.5	1500	4	132	B3	3EL132S4C-PD-BO-C34	ALU	49.93
	891493	5.5	1500	4	132	B5	3EL132S4C-FA-BA-C34	ALU	49.93
	891538	5.5	1500	4	132	B14	3EL132S4C-FC-BA-C34	ALU	49.93
	891449	7.5	1500	4	132	B3	3EL132M4D-PD-BA-C34	ALU	56.78
	891494	7.5	1500	4	132	B5	3EL132M4D-FA-BA-C34	ALU	56.78
	891539	7.5	1500	4	132	B14	3EL132M4D-FC-BA-C34	ALU	56.78
	891450	11	1500	4	160	B3	3EL160M4C-PD-BA-C34	ALU	90.67
	891495	11	1500	4	160	B5	3EL160M4C-FA-BA-C34	ALU	90.67
	891540	11	1500	4	160	B14	3EL160M4C-FC-BA-C34	ALU	90.67
	891451	15	1500	4	160	B3	3EL160L4E-PD-BA-C34	ALU	103.25
	891496	15	1500	4	160	B5	3EL160L4E-FA-BA-C34	ALU	103.25
	891541	15	1500	4	160	B14	3EL160L4E-FC-BA-C34	ALU	103.25
	891460	18.5	1500	4	180	B3	3EG180M4C-PD-BA-C34	FON	177.13
	891505	18.5	1500	4	180	B5	3EG180M4C-FA-BA-C34	FON	177.13
	891461	22	1500	4	180	B3	3EG180L4D-PD-BA-C34	FON	192.68
	891506	22	1500	4	180	B5	3EG180L4D-FA-BA-C34	FON	192.68
	891462	30	1500	4	200	B3	3EG200L4D-PD-BA-C34	FON	258.36
	891507	30	1500	4	200	B5	3EG200L4D-FA-BA-C34	FON	258.36
	891463	37	1500	4	225	B3	3EG225S4C-PD-BA-C34	FON	327.02
	891508	37	1500	4	225	B5	3EG225S4C-FA-BA-C34	FON	327.02
	891464	45	1500	4	225	B3	3EG225M4D-PD-BA-C34	FON	357.51
	891509	45	1500	4	225	B5	3EG225M4D-FA-BA-C34	FON	357.51
	891465	55	1500	4	250	B3	3EG250M4D-PD-BA-C34	FON	461.05
	891510	55	1500	4	250	B5	3EG250M4D-FA-BA-C34	FON	461.05
	891466	75	1500	4	280	B3	3EG280S4C-PD-BA-C34	FON	615.77
891511	75	1500	4	280	B5	3EG280S4C-FA-BA-C34	FON	615.77	
891467	90	1500	4	280	B3	3EG280M4D-PD-BA-C34	FON	670	
891512	90	1500	4	280	B5	3EG280M4D-FA-BA-C34	FON	670	

## Niveau de rendement IE3

## 230/400V-triphasé-50Hz IP55

6 pôles / 1000 tr/min	Code Rubix Engineering	Kw	Vitesse	Pôles	Taille du moteur	Montage	Référence du moteur	Matériau	Poids du moteur (kg)
	891570	0.75	1000	6	90	B3	3EL090S6B-PD-AO-C34	ALU	13.9
	891588	0.75	1000	6	90	B5	3EL090S6B-FA-AO-C34	ALU	13.9
	891571	1.1	1000	6	90	B3	3EL090L6C-PD-AO-C34	ALU	16.84
	891589	1.1	1000	6	90	B5	3EL090L6C-FA-AO-C34	ALU	16.84
	891580	1.1	1000	6	90	B14	3EL090L6C-FC-AO-C34	ALU	16.84
	891572	1.5	1000	6	100	B3	3EL100L6B-PD-AO-C34	ALU	21.86
	891590	1.5	1000	6	100	B5	3EL100L6B-FA-AO-C34	ALU	21.86
	891581	1.5	1000	6	100	B14	3EL100L6B-FC-AO-C34	ALU	21.86
	891573	2.2	1000	6	112	B3	3EL112M6B-PD-AO-C34	ALU	29.46
	891591	2.2	1000	6	112	B5	3EL112M6B-FA-AO-C34	ALU	29.46
891582	2.2	1000	6	112	B14	3EL112M6B-FC-AO-C34	ALU	29.46	

## 400/690V-triphasé-50Hz IP55

6 pôles / 1000 tr/min	Code Rubix Engineering	Kw	Vitesse	Pôles	Taille du moteur	Montage	Référence du moteur	Matériau	Poids du moteur (kg)
	891574	3	1000	6	132	B3	3EL132S6B-PD-BA-C34	ALU	42.43
	891592	3	1000	6	132	B5	3EL132S6B-FA-BA-C34	ALU	42.43
	891575	4	1000	6	132	B3	3EL132M6C-PD-BA-C34	ALU	48.91
	891593	4	1000	6	132	B5	3EL132M6C-FA-BA-C34	ALU	48.91
	891584	4	1000	6	132	B14	3EL132M6C-FC-BA-C34	ALU	48.91
	891576	5.5	1000	6	132	B3	3EL132M6D-PD-BA-C34	ALU	54.62
	891594	5.5	1000	6	132	B5	3EL132M6D-FA-BA-C34	ALU	54.62
	891585	5.5	1000	6	132	B14	3EL132M6D-FC-BA-C34	ALU	54.62
	891577	7.5	1000	6	160	B3	3EL160M6D-PD-BA-C34	ALU	84.7
	891595	7.5	1000	6	160	B5	3EL160M6D-FA-BA-C34	ALU	84.7
	891586	7.5	1000	6	160	B14	3EL160M6D-FC-BA-C34	ALU	84.7
	891578	11	1000	6	160	B3	3EL160L6E-PD-BA-C34	ALU	99.29
	891596	11	1000	6	160	B5	3EL160L6E-FA-BA-C34	ALU	99.29
	891587	11	1000	6	160	B14	3EL160L6E-FC-BA-C34	ALU	99.29
	891597	18.5	1000	6	200	B3	3EG200L6C-PD-BA-C34	FON	234.03
	891603	18.5	1000	6	200	B5	3EG200L6C-FA-BA-C34	FON	234.03
	891598	22	1000	6	200	B3	3EG200L6D-PD-BA-C34	FON	248.39
	891604	22	1000	6	200	B5	3EG200L6D-FA-BA-C34	FON	248.39
	891599	30	1000	6	225	B3	3EG225S6C-PD-BA-C34	FON	326.01
	891605	30	1000	6	225	B5	3EG225S6C-FA-BA-C34	FON	326.01
891600	37	1000	6	250	B3	3EG250M6C-PD-BA-C34	FON	430.89	
891606	37	1000	6	250	B5	3EG250M6C-FA-BA-C34	FON	430.89	
891602	55	1000	6	280	B3	3EG280M6C-PD-BA-C34	FON	604.76	
891608	55	1000	6	280	B5	3EG280M6C-FA-BA-C34	FON	604.76	

Pages techniques cf pages 25-36.

\* Tous les articles portant la mention ALU sont livrés de série avec des pieds amovibles

# Accessoires pour moteur

## Brides

Code	Type	Montage	Taille du moteur
891855	Bride	B5	63
891856	Bride	B5	71
891857	Bride	B5	80
891858	Bride	B5	90
891859	Bride	B5	100
891860	Bride	B5	112
891861	Bride	B5	132
891862	Bride	B5	160
891863	Bride	B5	180
891864	Bride	B5	200
891865	Bride	B5	225
891866	Bride	B5	250
891867	Bride	B5	280
891868	Bride	B14	63
891869	Bride	B14	71
891870	Bride	B14	80
891871	Bride	B14	90
891872	Bride	B14	100
891873	Bride	B14	112
891874	Bride	B14	132
891875	Bride	B14	160

Disponible en aluminium

 Fonte

## Pieds (livrés par deux)

Code	Type	Taille du moteur
891876	Pattes	63
891877	Pattes	71
891878	Pattes	80
891879	Pattes	90
891880	Pattes	100
891881	Pattes	112
891882	Pattes	132
891883	Pattes	160
891884	Pattes	280

# Plaques de base

			Données dimensionnelles														
Code	Description du produit	Pour tailles de moteur	A	B	C	D	E	F	G	H	L	M	O	P	SW	Q	Poids kg
864455	BASES MOTEUR 270	63-112	270	195	20	24	50	25	10.5	33	70	43	26	98	19	3	3
864456	BASES MOTEUR 307	90-112	307	213	20	24	50	25	10.5	33	70	65	24	108	19	3	3.2
864457	BASES MOTEUR 340	90-132	340	290	27	27	62	30	12.5	40	95	90	38	165	22	4	6.3
864458	BASES MOTEUR 430	90-160	430	290	27	27	62	29	12.5	40	95	90	38	165	22	4	7.5
864459	BASES MOTEUR 490	160-180	490	410	40	27	60	30	15	40	95	193	48.5	284	22	4	10.8

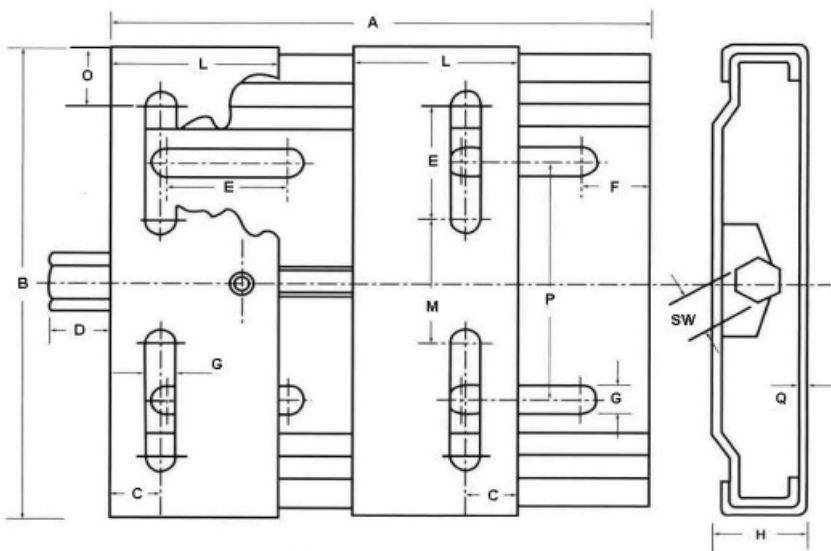



# Informations techniques



Cycle de service : S1 (fonctionnement continu)  
 Classe d'isolation : F (155 °C)  
 Montée en température : B (80 °C)

2 pôles 400V 50Hz 3000 tr/min



Tension	Type	Valeurs nominales									Valeurs au démarrage		Couple de décrochage	Moment d'inertie	Poids du moteur B3	Niveau de pression acoustique
		P	S	FS	C	T	Facteur de puissance	% rendement $\eta$			Cou- rant	Couple				
		kW	Tr/ min		A	Nm		Cos $\Phi$	4/4	3/4						
230/400	2EL063M2A	0.18	2800	63	0.50	0.61	0.77	67.5	66.0	62.0	4.5	2.9	3.0	0.00012	3.80	51
	2EL063M2B	0.25	2800	63	0.67	0.85	0.78	69.0	68.0	63.5	4.5	2.7	3.0	0.00015	4.20	51
	2EL071M2A	0.37	2790	71	0.90	1.26	0.80	74.2	74.5	72.5	5.0	2.5	2.8	0.00031	5.50	54
	2EL071M2B	0.55	2790	71	1.27	1.88	0.82	75.8	77.0	76.0	5.0	2.8	2.9	0.00037	6.30	54

4 pôles 400V 50Hz 1500 tr/min

Tension	Type	Valeurs nominales									Valeurs au démarrage		Couple de décrochage	Moment d'inertie	Poids du moteur B3	Niveau de pression acoustique
		P	S	FS	C	T	Facteur de puissance	% rendement $\eta$			Cou- rant	Couple				
		kW	Tr/ min		A	Nm		Cos $\Phi$	4/4	3/4						
230/400	2EL063M4B	0.12	1385	63	0.40	0.83	0.72	60.1	60.5	54.5	3.0	2.2	2.3	0.00018	3.60	42
	2EL063M4C	0.18	1390	63	0.56	1.24	0.72	64.7	65.8	61.5	3.0	2.2	2.3	0.00022	4.20	42
	2EL071M4B	0.25	1425	71	0.71	1.68	0.69	74.0	73.5	70.5	4.4	2.0	3.0	0.00067	5.90	46
	2EL071M4C	0.37	1425	71	1.00	2.47	0.70	76.1	75.5	71.5	4.6	2.0	3.0	0.00082	6.70	46
	2EL080M4B	0.55	1440	80	1.45	3.65	0.71	77.1	76.7	75.0	5.2	2.0	3.0	0.00175	9.70	50

P=Puissance S=Vitesse C=Courant T=Couple FS=Taille moteur

Les moteurs homologués UL portent le logo  sur leur plaque signalétique

Voir pages 4 et 5 pour savoir comment choisir le bon moteur



6 pôles 400V 50Hz 1000 tr/min

Cycle de service : S1 (fonctionnement continu)  
 Classe d'isolation : F (155 °C)  
 Montée en température : B (80 °C)



Tension	Type	Valeurs nominales									Valeurs au démarrage		Couple de décrochage	Moment d'inertie	Poids du moteur B3	Niveau de pression acoustique
		P	S	FS	C	T	Facteur de puissance	% rendement $\eta$			Cou- rant	Couple				
		kW	Tr/ min		A	Nm	Cos $\Phi$	4/4	3/4	1/2	$I_A/I_N$	$M_A/M_N$				
230/400	2EL071M6B	0.18	920	71	0.60	1.87	0.67	64.5	63.0	57.0	3.2	1.9	2.3	0.00076	5.90	42
	2EL071M6C	0.25	920	71	0.78	2.59	0.69	66.5	66.0	61.0	3.3	1.9	2.3	0.00096	6.60	42
	2EL080M6A	0.37	925	80	1.08	3.82	0.69	71.4	71.5	70.0	4.0	2.0	2.6	0.00176	9.10	45
	2EL080M6B	0.55	932	80	1.50	5.64	0.72	73.5	74.0	71.0	4.2	2.1	2.6	0.00202	9.90	45

P=Puissance S=Vitesse C=Courant T=Couple FS=Taille moteur

Les moteurs homologués UL portent le logo  sur leur plaque signalétique

Voir pages 4 et 5 pour savoir comment choisir le bon moteur

Cycle de service : S1 (fonctionnement continu)  
 Classe d'isolation : F (155 °C)  
 Montée en température : B (80 °C)

2 pôles 400V 50Hz 3000 tr/min



Tension	Type	Valeurs nominales									Valeurs au démarrage		Couple de décrochage	Moment d'inertie	Poids du moteur B3	Niveau de pression acoustique
		P	S	FS	C	T	Facteur de puissance	% rendement $\eta$			Courant	Couple				
		kW	Tr/min		A	Nm		Cos $\Phi$	4/4	3/4						
230/400	3EL080M2B	0.75	2880	80	1.59	2.49	0.84	80.7	82.0	81.5	6.7	3.0	3.6	0.00103	9.6	54
	3EL080M2C	1.10	2880	80	2.26	3.64	0.85	82.7	83.0	82.4	6.8	3.1	3.8	0.00124	10.9	54
	3EL090S2B	1.50	2900	90	2.97	4.94	0.86	84.8	85.4	84.2	7.6	3.1	3.9	0.00178	15.6	59
	3EL090L2C	2.20	2900	90	4.25	7.24	0.87	85.9	86.8	86.1	7.2	3.0	3.8	0.00221	17.0	59
	3EL100L2C	3.00	2910	100	5.58	9.85	0.89	87.1	87.6	86.9	7.9	3.0	4.1	0.00450	23.3	62
400/690	3EL112M2C	4.00	2915	112	7.28	13.1	0.90	88.1	88.8	88.2	7.5	2.6	3.9	0.00618	29.1	65
	3EL132S2B	5.50	2945	132	9.90	17.8	0.90	89.2	89.0	88.6	8.9	2.9	3.9	0.01732	44.4	67
	3EL132S2C	7.50	2945	132	13.2	24.3	0.91	90.1	90.5	89.7	8.4	2.6	4.0	0.02104	51.5	67
	3EL160M2B	11.0	2950	160	19.7	35.6	0.88	91.2	91.0	90.5	8.0	2.6	3.9	0.03318	79.7	69
	3EL160M2C	15.0	2950	160	26.5	48.6	0.89	91.9	92.1	91.6	8.9	3.1	4.2	0.03913	86.0	69
	3EL160L2D	18.5	2945	160	31.7	60.0	0.91	92.4	92.7	92.3	8.9	3.1	4.2	0.04409	96.8	69
	3EG180M2B	22.0	2957	180	38.1	71.1	0.90	92.7	92.9	92.0	8.6	2.6	3.9	0.06299	178	70
	3EG200L2B	30.0	2970	200	52.0	96.5	0.89	93.6	93.8	93.6	8.9	3.2	3.5	0.16168	245	72
	3EG200L2C	37.0	2970	200	62.6	119	0.91	93.7	93.8	93.4	9.3	3.2	3.4	0.17458	270	72
	3EG225M2C	45.0	2975	225	75.6	144	0.91	94.3	94.6	94.0	9.8	3.5	3.9	0.25353	335	74
	3EG250M2C	55.0	2970	250	93.3	177	0.90	94.4	94.8	94.5	8.9	3.3	3.4	0.38000	422	75
	3EG280S2B	75.0	2980	280	127	240	0.90	94.7	94.7	94.0	7.5	2.7	3.2	0.79000	560	76
	3EG280M2C	90.0	2983	280	150	288	0.91	95.0	95.1	94.5	7.6	2.7	3.1	0.90000	630	76

P=Puissance S=Vitesse C=Courant T=Couple FS=Taille moteur

Les moteurs homologués UL portent le logo  sur leur plaque signalétique

Voir pages 4 et 5 pour savoir comment choisir le bon moteur

4 pôles 400V 50Hz 1500 tr/min

Cycle de service : S1 (fonctionnement continu)  
 Classe d'isolation : F (155 °C)  
 Montée en température : B (80 °C)



Tension	Type	Valeurs nominales									Valeurs au démarrage		Couple de décrochage	Moment d'inertie	Poids du moteur B3	Niveau de pression acoustique
		P	S	FS	C	T	Facteur de puissance	% rendement $\eta$			Courant	Couple				
		kW	Tr/min		A	Nm		Cos $\Phi$	4/4	3/4						
230/400	3EL080M4D	0.75	1450	80	1.77	4.94	0.74	82.5	82.3	80.0	6.2	2.5	3.4	0.00227	11.6	50
	3EL090S4C	1.10	1450	90	2.46	7.25	0.76	84.5	84.3	82.0	7.0	2.6	3.6	0.00355	16.3	51
	3EL090L4D	1.50	1445	90	3.30	9.91	0.77	85.3	85.2	83.0	7.2	2.8	3.8	0.00411	18.0	51
	3EL100L4C	2.20	1450	100	4.65	14.5	0.79	86.7	87.2	86.0	7.2	2.8	3.6	0.00775	24.4	53
	3EL100L4D	3.00	1450	100	6.26	19.8	0.79	87.7	88.0	87.0	7.2	2.8	3.6	0.00888	26.7	53
400/690	3EL112M4D	4.00	1460	112	8.05	26.2	0.81	88.6	88.4	87.5	7.4	2.8	3.8	0.01437	33.9	58
	3EL132S4C	5.50	1465	132	10.9	36.0	0.81	89.6	90.2	90.0	7.0	3.0	3.4	0.03059	53.4	61
	3EL132M4D	7.50	1465	132	14.4	48.9	0.83	90.4	90.4	89.4	7.9	3.0	3.4	0.03418	59.5	61
	3EL160M4C	11.0	1465	160	21.0	71.7	0.83	91.5	92.1	91.7	7.6	2.8	3.3	0.07011	89.2	63
	3EL160L4E	15.0	1465	160	28.7	97.8	0.82	92.1	92.4	91.9	7.8	2.8	3.6	0.08579	97.5	63
	3EG-180M4C	18.5	1475	180	35.0	120	0.82	92.6	93.2	92.9	7.7	3.0	3.3	0.12901	173	64
	3EG180L4D	22.0	1470	180	41.4	143	0.82	93.0	93.7	93.7	8.0	3.0	3.4	0.14667	187	64
	3EG200L4D	30.0	1475	200	54.5	194	0.85	93.6	94.1	94.0	8.0	3.0	3.4	0.28413	258	65
	3EG225S4C	37.0	1478	225	65.7	239	0.87	93.9	94.5	94.5	8.3	3.2	3.3	0.38229	320	66
	3EG-225M4D	45.0	1477	225	80.0	291	0.86	94.2	94.7	94.7	8.6	3.3	3.2	0.44100	352	67
	3EG-250M4D	55.0	1482	250	95.3	354	0.88	94.6	95.1	95.2	8.7	3.3	3.2	0.73000	470	68
	3EG280S4C	75.0	1485	280	130	482	0.88	95.0	95.3	95.1	7.9	3.0	3.2	1.40000	646	69
	3EG-280M4D	90.0	1485	280	156	579	0.88	95.2	95.7	95.7	7.9	3.1	3.2	1.50000	670	70

P=Puissance S=Vitesse C=Courant T=Couple FS=Taille moteur

Les moteurs homologués UL portent le logo  sur leur plaque signalétique

Voir pages 4 et 5 pour savoir comment choisir le bon moteur

Cycle de service : S1 (fonctionnement continu)  
 Classe d'isolation : F (155 °C)  
 Montée en température : B (80 °C)

6 pôles 400V 50Hz 3000 tr/min



Tension	Type	Valeurs nominales									Valeurs au démarrage		Couple de décrochage	Moment d'inertie	Poids du moteur B3	Niveau de pression acoustique
		P	S	FS	C	T	Facteur de puissance	% rendement $\eta$			Cou- rant	Couple				
		Kw	Tr/ min		A	Nm		Cos $\Phi$	4/4	3/4	1/2	$I_A/I_N$				
230/400	3EL090S6B	0.75	945	90	1.96	7.58	0.70	78.9	79.2	77.6	4.7	2.2	2.7	0.00354	14.6	46
	3EL090L6C	1.10	940	90	2.75	11.2	0.71	81.0	80.8	79.4	5.0	2.2	2.7	0.00428	17.0	46
	3EL100L6B	1.50	955	100	3.50	15.0	0.75	82.5	82.7	81.4	5.3	2.1	2.8	0.00821	22.5	50
	3EL112M6B	2.20	960	112	4.95	21.9	0.76	84.3	84.5	83.5	5.5	2.2	3.0	0.01319	27.2	56
400/690	3EL132S6B	3.00	970	132	6.55	29.4	0.77	85.6	85.5	84.5	6.2	2.1	3.0	0.03051	46.5	58
	3EL132M6C	4.00	970	132	8.52	39.4	0.78	86.8	87.0	85.5	6.2	2.2	3.0	0.03493	51.0	58
	3EL132M6D	5.50	965	132	11.6	54.4	0.78	88.0	88.9	88.5	6.2	2.2	3.0	0.03934	56.0	58
	3EL160M6D	7.50	972	160	15.6	73.7	0.78	89.1	89.4	88.4	6.3	2.6	3.0	0.07870	96.0	61
	3EL160L6E	11.0	972	160	22.9	108	0.77	90.3	90.9	90.5	6.6	2.9	3.3	0.08580	104	62
	3EG180L6E	15.0	975	180	30.8	147	0.77	91.2	91.6	91.0	6.7	2.9	3.1	0.15264	187	63
	3EG200L6C	18.5	977	200	36.4	181	0.80	91.7	91.8	91.8	6.1	2.6	2.6	0.36100	225	64
	3EG200L6D	22.0	978	200	42.5	215	0.81	92.2	92.9	93.0	6.2	2.6	2.7	0.39355	245	64
	3EG225S6C	30.0	985	225	57.6	291	0.81	92.9	92.9	92.6	6.6	2.6	2.7	0.60000	326	65
	3EG250M6C	37.0	988	250	68.8	358	0.83	93.4	93.6	93.5	6.8	2.9	2.8	0.82000	432	65
	3EG280S6B	45.0	989	280	83.5	435	0.83	93.7	93.9	93.2	6.8	2.9	2.8	1.45000	540	65
	3EG280M6C	55.0	989	280	102	531	0.83	94.1	94.4	93.5	6.9	2.9	2.8	1.65000	575	65

P=Puissance S=Vitesse C=Courant T=Couple FS=Taille moteur

Les moteurs homologués UL portent le logo  sur leur plaque signalétique

Voir pages 4 et 5 pour savoir comment choisir le bon moteur



# Dimensions

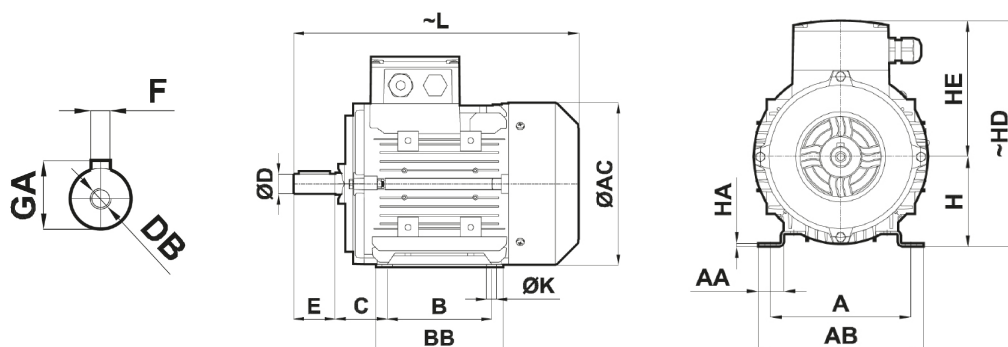

Taille du moteur	Nbre de pôles	D <sup>[1]</sup>	E	L	AC	H <sup>[2]</sup>	HE	HD	F	GA	DB	C	ØK	B	BB	HA	AA	A	AB
063M	2-4-6	11	23	213	119	63	97	160	4	12.5	M4	40	7	80	104	3	18	100	115
071M	2-4-6	14	30	244	137	71	112	183	5	16	M5	45	7	90	110	3	19	112	128
080M	2-4-6	19	40	274	155	80	123	203	6	21.5	M6	50	10	100	122	3	25	125	148
090S	2-4-6	24	50	325	176	90	132	222	8	27	M8	56	10	100	151	4	27	140	167
090L	2-4-6	24	50	325	176	90	132	222	8	27	M8	56	10	125	151	4	27	140	167
100L	2-4-6	28	60	370.5	193	100	149	249	8	31	M10	63	12	140	170	4	31	160	192
112M	2-4-6	28	60	390	215	112	161	273	8	31	M10	70	12	140	177	4	36	190	217
132S	2-4-6	38	80	495	257	132	181	313	10	41	M12	89	12	140	212	5	34	216	254
132M	2-4-6	38	80	495	257	132	181	313	10	41	M12	89	12	178	212	5	34	216	254
132L	2-4-6	38	80	543	257	132	181	313	10	41	M12	89	12	178	212	5	34	216	254
160M	2-4-6	42	110	605	316	160	224	384	12	45	M16	108	14.5	210	323	15	65	254	295
160L	2-4-6	42	110	605	316	160	224	384	12	45	M16	108	14.5	254	323	15	65	254	295
180M	2-4-6	48	110	697	348	180	250	430	14	51.5	M16	121	14.5	241	319	15	50	279	326
180L	2-4-6	48	110	697	348	180	250	430	14	51.5	M16	121	14.5	279	319	15	50	279	326
200L	2-4-6	55	110	740	396	200	287	487	16	59	M20	133	18.5	305	350	18	62.5	318	381
225S	2	55	110	795	438	225	315.5	540.5	16	59	M20	149	18.5	286	370	20	70	356	428
	4-6	60	140	825					18	64									
225M	2	55	110	795	438	225	315.5	540.5	16	59	M20	149	18.5	311	370	20	70	356	428
	4-6	60	140	825					18	64									
250M	2	60	140	896	481	250	335	585	18	64	M20	168	24	349	420	32.5	80	406	490
	4-6	65	140	896					18	69									
280S	2	65	140	1019.5	547	280	402	682	18	69	M20	190	24	368	500	36	121	457	558
	4-6	75	140	1019.5					20	79.5									
280M	2	65	140	1019.5	547	280	402	682	18	69	M20	190	24	419	500	36	121	457	558
	4-6	75	140	1019.5					20	79.5									

[1] Tolérance « j6 » jusqu'à 28 mm, « k6 » de 28 mm à 48 mm, « m6 » plus de 48 mm TS EN 50347

**2 pôles - 2880 tr/min**

**4 pôles - 1500 tr/min**

**6 pôles - 1000 tr/min**

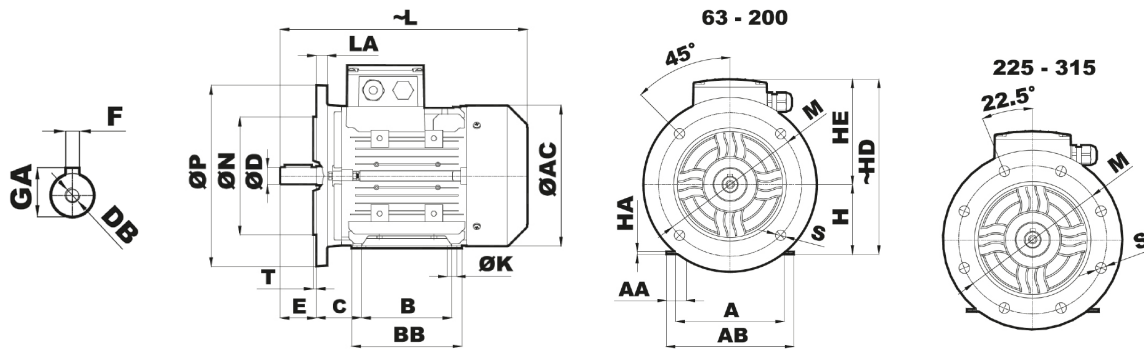

Taille du moteur	Nbre de pôles	D <sup>[1]</sup>	E	N <sup>[2]</sup>	P	T	LA	L	AC	S	M	H <sup>[3]</sup>	HE	HD	F	GA	DB	C	ØK	B	BB	HA	AA	A	AB
063M	2-4-6	11	23	95	140	3	8	213	119	10	115	63	97	160	4	12.5	M4	40	7	80	104	3	18	100	115
071M	2-4-6	14	30	110	160	3.5	8	244	137	10	130	71	112	183	5	16	M5	45	7	90	110	3	19	112	128
080M	2-4-6	19	40	130	200	3.5	12	274	155	12	165	80	123	203	6	21.5	M6	50	10	100	122	3	25	125	148
090S	2-4-6	24	50	130	200	3.5	12	325	176	12	165	90	132	222	8	27	M8	56	10	100	151	4	27	140	167
090L	2-4-6	24	50	130	200	3.5	12	325	176	12	165	90	132	222	8	27	M8	56	10	125	151	4	27	140	167
100L	2-4-6	28	60	180	250	4	15	370.5	193	14.5	215	100	149	249	8	31	M10	63	12	140	170	4	31	160	192
112M	2-4-6	28	60	180	250	4	15	390	215	14.5	215	112	161	273	8	31	M10	70	12	140	177	4	36	190	217
132S	2-4-6	38	80	230	300	4	20	495	257	14.5	265	132	181	313	10	41	M12	89	12	140	212	5	34	216	254
132M	2-4-6	38	80	230	300	4	20	495	257	14.5	265	132	181	313	10	41	M12	89	12	178	212	5	34	216	254
132L	2-4-6	38	80	230	300	4	20	543	257	14.5	265	132	181	313	10	41	M12	89	12	178	212	5	34	216	254
160M	2-4-6	42	110	250	350	5	20	605	316	18.5	300	160	224	384	12	45	M16	108	14.5	210	323	15	65	254	295
160L	2-4-6	42	110	250	350	5	20	605	316	18.5	300	160	224	384	12	45	M16	108	14.5	254	323	15	65	254	295
180M	2-4-6	48	110	250	350	5	14	697	348	18.5	300	180	250	430	14	51.5	M16	121	14.5	241	319	15	50	279	326
180L	2-4-6	48	110	250	350	5	14	697	348	18.5	300	180	250	430	14	51.5	M16	121	14.5	279	319	15	50	279	326
200L	2-4-6	55	110	300	400	5	14	740	396	18.5	350	200	287	487	16	59	M20	133	18.5	305	350	18	62.5	318	381
225S	2	55	110	350	450	5	20	795	438	18.5	400	225	315.5	540.5	16	59	M20	149	18.5	286	370	20	70	356	428
	4-6	60	825					64																	
225M	2	55	110	350	450	5	20	795	438	18.5	400	225	315.5	540.5	16	59	M20	149	18.5	311	370	20	70	356	428
	4-6	60	825					64																	
250M	2	60	140	450	550	5	20	896	481	18.5	500	250	335	585	18	64	M20	168	24	349	420	32.5	80	406	490
	4-6	65	69													69									
280S	2	65	140	450	550	5	20	1019.5	547	18.5	500	280	402	682	18	69	M20	190	24	368	500	36	121	457	558
	4-6	75	79.5													79.5									
280M	2	65	140	450	550	5	20	1019.5	547	18.5	500	280	402	682	18	69	M20	190	24	419	500	36	121	457	558
	4-6	75	79.5													79.5									

[1] Tolérance « j6 » jusqu'à 28 mm, « k6 » de 28 mm à 48 mm, « m6 » plus de 48 mm TS EN 50347

**2 pôles - 2880 tr/min**

**4 pôles - 1500 tr/min**

**6 pôles - 1000 tr/min**

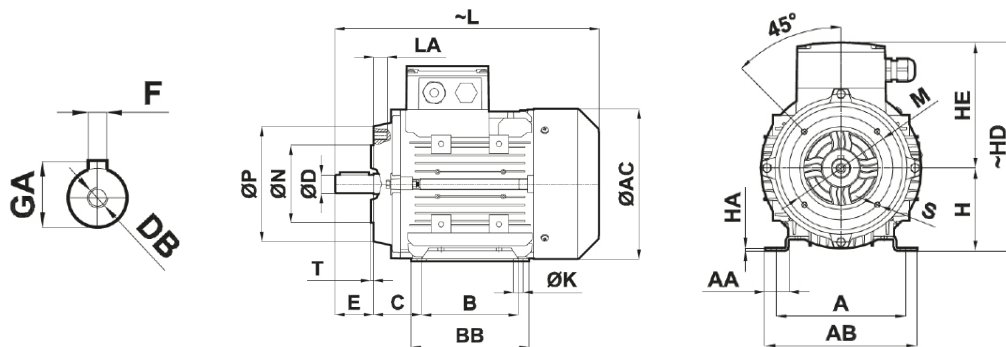

Taille du moteur	Nbre de pôles	D <sup>[1]</sup>	N <sup>[2]</sup>	P	E	T	LA	L	AC	S	M	H <sup>[3]</sup>	HE	HD	F	GA	DB	C	ØK	B	BB	HA	AA	A	AB
063M	2-4-6	11	60	90	23	2.5	10	213	119	M5	75	63	97	160	4	12.5	M4	40	7	80	104	3	18	100	115
071M	2-4-6	14	70	105	30	2.5	12	244	137	M6	85	71	112	183	5	16	M5	45	7	90	110	3	19	112	128
080M	2-4-6	19	80	118.5	40	3	12	274	155	M6	100	80	123	203	6	21.5	M6	50	10	100	122	3	25	125	148
090S	2-4-6	24	95	136.5	50	3	15	325	176	M8	115	90	132	222	8	27	M8	56	10	100	151	4	27	140	167
090L	2-4-6	24	95	136.5	50	3	15	325	176	M8	115	90	132	222	8	27	M8	56	10	125	151	4	27	140	167
100L	2-4-6	28	110	159.5	60	3.5	17	370.5	193	M8	130	100	149	249	8	31	M10	63	12	140	170	4	31	160	192
112M	2-4-6	28	110	159.5	60	3.5	17	390	215	M8	130	112	161	273	8	31	M10	70	12	140	177	4	36	190	217
132S	2-4-6	38	130	200	80	3.5	20	495	257 M1	0	165	132	181	313	10	41	M12	89	12	140	212	5	34	216	254
132M	2-4-6	38	130	200	80	3.5	20	495	257 M1	0	165	132	181	313	10	41	M12	89	12	178	212	5	34	216	254
132L	2-4-6	38	130	200	80	3.5	20	543	257 M1	0	165	132	181	313	10	41	M12	89	12	178	212	5	34	216	254
160M	2-4-6	42	180	250	110	4	23	605	316 M1	2	215	160	224	384	12	45	M16	108	14.5	210	323	15	65	254	295
160L	2-4-6	42	180	250	110	4	23	605	316 M1	2	215	160	224	384	12	45	M16	108	14.5	254	323	15	65	254	295

[1] Tolérance « j6 » jusqu'à 28 mm, « k6 » plus de 28 mm TS EN 50347

[2] Tolérance « j6 » TS EN 50347

[3] Tolérance « -0,5 mm » TS EN 50347

**2 pôles - 2880 tr/min**

**4 pôles - 1500 tr/min**

**6 pôles - 1000 tr/min**



# Données techniques

## Compatibilité IEC/EN/UL

Tous les moteurs Mecaline standard sont conçus, fabriqués et testés conformément aux normes IEC et EN mentionnées ci-dessous. Tous les moteurs sont conformes aux spécifications IEC 60034.

<b>Compatibilité électromagnétique</b>	EN 55014-1	EN 61000-3-2	EN 61000-3-3
<b>Machines électriques rotatives - Exigences générales</b>	UL 1004-1		
<b>Moteurs et générateurs</b>	CSA C22.2 N° 100		



Tous nos moteurs, qui portent le logo UL sur leur plaque signalétique, sont homologués UL et fabriqués conformément aux normes UL 1004-1 et CSA C22.2.

## Construction mécanique

Les moteurs Mecaline de taille 63 à 180 proposent plusieurs types de montage grâce à leurs pieds amovibles, qui peuvent être montés sur trois côtés. Cette caractéristique permet d'assembler la boîte à bornes sur le côté souhaité. Sur les moteurs standard, la boîte à bornes est montée sur le dessus. Les moteurs en fonte de taille 200 à 280 sont dotés de pieds fixes.

### Moteurs de taille 63 à 180

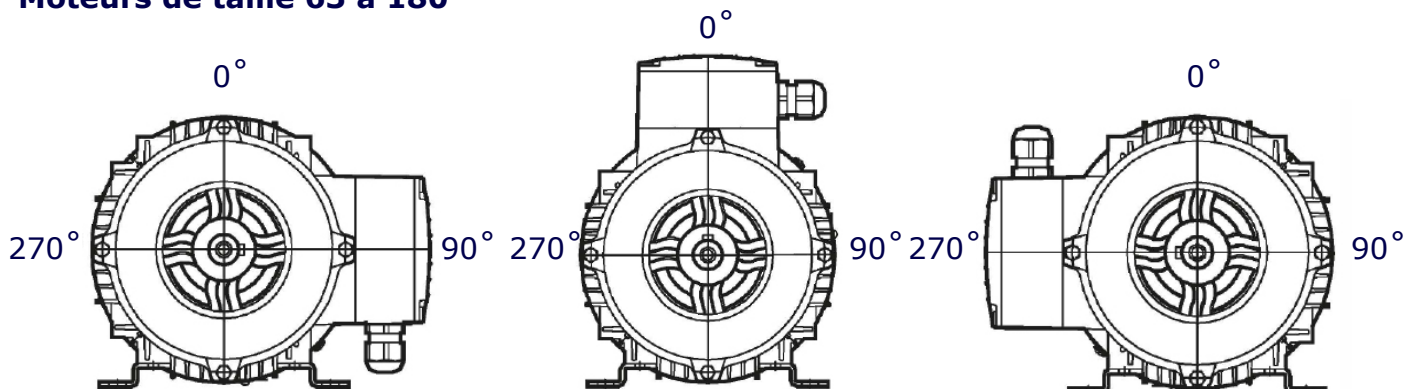

De plus, la carcasse moteur et les brides d'extrémités sont conçus de manière symétrique pour toutes les tailles de moteurs. Ainsi, les brides d'extrémité côté arbre d'entraînement et côté ventilateur peuvent être remplacées, et le sens du groupe arbre/rotor peut être modifié. En apportant ces modifications aux brides d'extrémités et au groupe arbre/rotor, l'utilisateur peut avoir un moteur avec la boîte à bornes située sur l'extrémité non motrice, tout en gardant une distance C conforme aux normes.

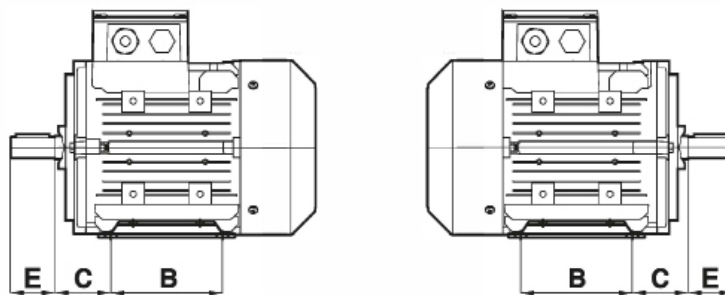

Les matières premières utilisées pour nos moteurs en fonction de leurs tailles sont répertoriées ci-dessous.

Taille du moteur	Carcasse	Protection extr. M	Protection extr. NM	Boîte à bornes et capot	Pattes	Cache ventilateur	Ventilateur
63							
71							
80							
90							
100							
112							
132							
160							
180							
200							
225							
250							
280							

Aluminium

Tôle d'acier

Plastique

Aluminium  
Fonte

Tôle  
d'acier  
Fonte

Fonte

# Construction électrique

Les moteurs Mecaline standard ont une classe d'isolation F et une classe de montée en température B. Cela signifie que les moteurs bénéficient d'une plus longue durée de vie utile et qu'ils peuvent fonctionner dans des conditions difficiles.

## Connexions électriques

Presse-étoupe et obturateur															
Taille du moteur	063	071	080	090	100	112	132	160	180	200	225	250	280		
Presse-étoupe	M16x1,5	M20x1,5			M25x1,5			2 x M32x1,5		2 x M40x1,5		2 x M50x1,5		2 x M63x1,5	
Obturateur	M16x1,5				M25x1,5			-		-		-		-	

Raccordements du bornier													
Taille du moteur	063	071	080	090	100	112	132	160	180	200	225	250	280
Taille de borne électrique	M4				M5			M6			M8	M10	

Les moteurs doivent être connectés en étoile ou en triangle selon la tension nominale indiquée sur leur plaque signalétique et selon la tension électrique à laquelle ils seront raccordés. Pour une alimentation triphasée de 400 V, les moteurs dont les valeurs figurant sur la plaque signalétique sont comprises entre 230/400 V doivent être connectés en étoile, et les moteurs ayant des valeurs comprises entre 400/690 V doivent être connectés en triangle.

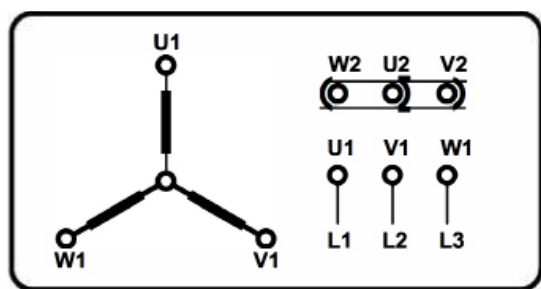

Y Connexion en étoile

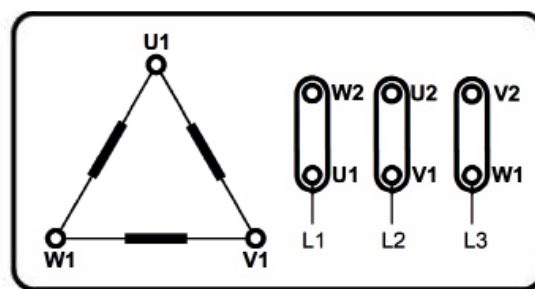

Δ Connexion en triangle

### Moteurs sur réseau 60 Hz

Les moteurs Mecaline standard conçus pour fonctionner sur une alimentation de 50 Hz peuvent être utilisés sur réseau 60 Hz. Les rapports ci-dessous indiquent des modifications des valeurs nominales fournies.

Tension nominale 50 Hz	Tension nominale 60 Hz	Vitesse nominale	Puissance nominale	Couple nominal	Courant nominal	Couple de démarrage	Couple de décrochage	Courant de démarrage
230V	220V	1.193	1	0.84	0.97	0.77	0.8	0.8
400V	380V	1.193	1	0.84	0.97	0.77	0.8	0.8
400V	440V	1.20	1.16	0.97	0.98	0.87	0.9	0.9

## Moteurs avec entraînement à vitesse variable

Les moteurs Mecaline standard conviennent aux entraînements à vitesse variable. La plage de fréquences à laquelle le moteur peut être entraîné avec son ventilateur est indiquée ci-dessous par la ligne bleue. Si le moteur est entraîné sur une plage plus large, un ventilateur entraîné séparément est nécessaire. Lorsqu'on utilise un ventilateur entraîné séparément, les moteurs peuvent être entraînés dans la plage définie par la ligne rouge.

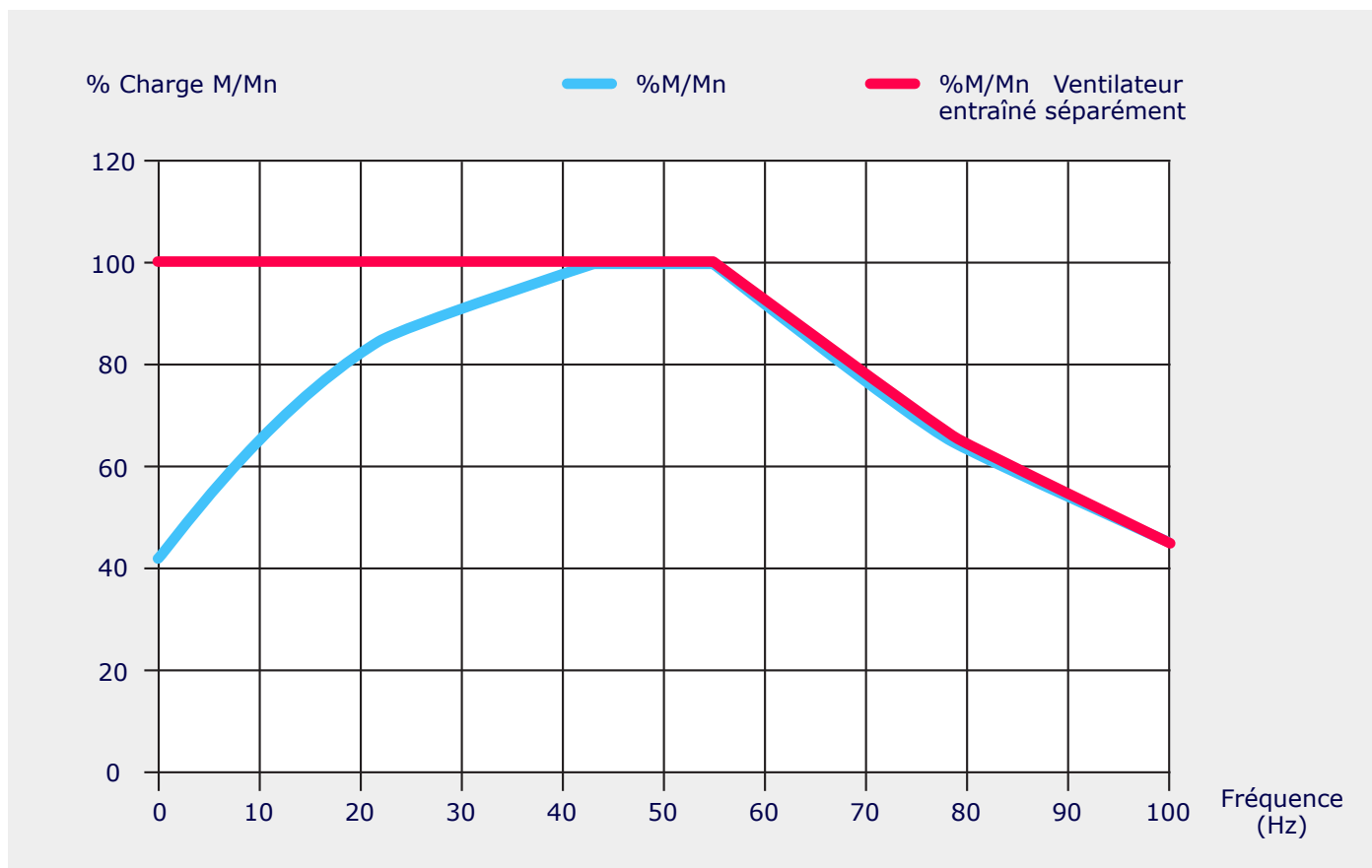

## Moteurs dans différentes conditions environnementales

Les moteurs Mecaline sont conçus pour fonctionner à température ambiante jusqu'à 40 °C, conformément à la norme IEC 60034-1. La puissance nominale change aux % indiqués ci-dessous pour différentes températures ambiantes.

Température ambiante	< 30°C	35°C	40°C	45°C	50°C	55°C	60°C
% Rapport de puissance	105	102	100	97	93	87	82

# Classes d'isolation/montée en température des enroulements

Tous les moteurs standard de la gamme Mecaline ont un système d'isolation électrique de classe F (155 °C). Cependant, grâce à leur conception de qualité supérieure, la montée en température de tous les moteurs standard reste dans les limites de la classe B lorsqu'ils fonctionnent dans des conditions normales. Selon la marge de sécurité de la classe de montée de température, nos moteurs peuvent fournir une puissance de sortie nominale 15 % plus élevée, avec un facteur de service de 1.15 (SF).

CLASSE D'ISOLATION

Température d'enroulement maximum

Tolérance

Limites de température d'enroulement

Température ambiante

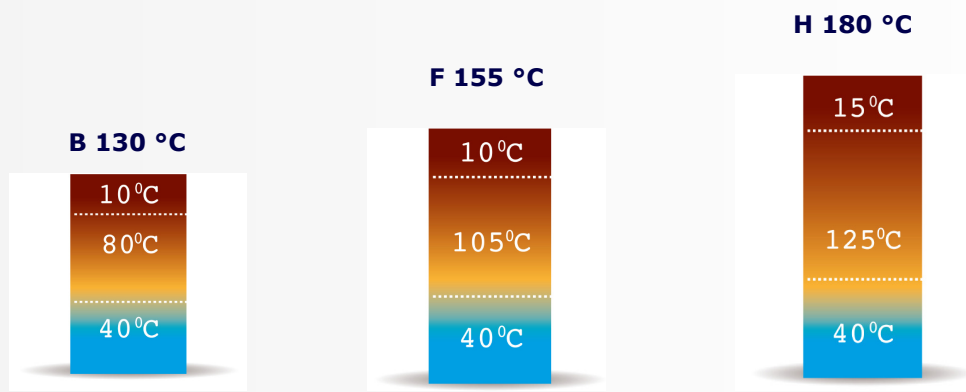

**B**

Système d'isolation de classe B illustré uniquement à titre de référence. Le système d'isolation de classe B n'est pas utilisé sur les moteurs Mecaline.

**F (Standard)**

Nos moteurs Mecaline possèdent un système d'isolation électrique de classe F. La température d'enroulement maximum autorisée à une température ambiante de 40 °C est de 155 °C.

**H (En option)**

Une isolation de classe H est disponible sur demande spéciale. À une température ambiante de 40 °C, la température d'enroulement maximum autorisée est de 180 °C.

## Classes de protection

**IP55 (standard Mecaline)**

Protection limitée contre la pénétration de poussière et protection contre les jets d'eau basse pression depuis n'importe quelle direction.

**IP56**

Protection limitée contre la pénétration de poussière et protection contre les jets d'eau haute pression depuis n'importe quelle direction.

**IP65**



Protection totale contre la pénétration de poussière et protection contre les jets d'eau basse pression depuis n'importe quelle direction.

**IP66**

Protection totale contre la pénétration de poussière et protection contre les jets d'eau haute pression depuis n'importe quelle direction.

## Types de construction

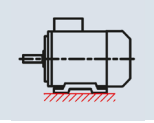
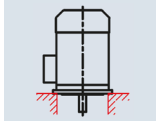
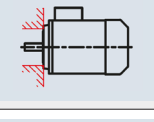
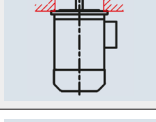
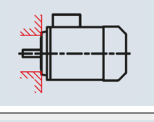
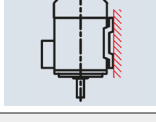
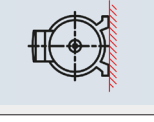
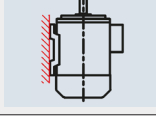
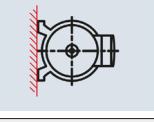
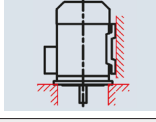
Les moteurs Mecaline sont fabriqués conformément à la norme de montage internationale IEC 60034-7.

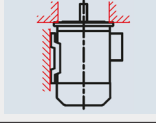
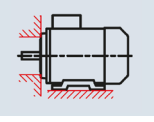
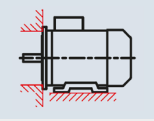
Codes et schémas de montage conformément à la norme IEC 60034-7					
Codes de montage horizontal			Codes de montage vertical		
	I	II		I	II
	IM B3	IM 1001		IM V1	IM 3011
	IM B5	IM 3001		IM V3	IM 3031
	IM B14	IM 3601		IM V5	IM 1011
	IM B7	IM 1061		IM V6	IM 1031
	IM B6	IM 1051		IM V15	IM 2011
	IM B8	IM 1071		IM V35	IM 2031
	IM B34	IM 2101			
	IM B35	IM 2001			

## Roulements

Les moteurs Mecaline standard sont équipés de roulements à billes avec plaques de protection ZZ comme indiqué ci-dessous, en fonction de la taille de bâti. Les roulements NU-NJ sont disponibles en option.

Taille du moteur	Nombre de pôles	Roulement côté arbre d'entraînement	Roulement côté ventilateur
63	2-4-6	6201 ZZ	6201 ZZ
71	2-4-6	6202 ZZ	6202 ZZ
80	2-4-6	6204 ZZ	6204 ZZ
90	2-4-6	6205 ZZ	6205 ZZ
100	2-4-6	6206 ZZ	6206 ZZ
112	2-4-6	6206 ZZ	6206 ZZ
132	2-4-6	6208 ZZ	6208 ZZ
160	2-4-6	6309 ZZ	6209 ZZ
180	2-4-6	6310 ZZ	6210 ZZ
200	2-4-6	6312 ZZ	6212 ZZ
225	2-4-6	6313 ZZ	6213 ZZ
250	2-4-6	6315 ZZ	6215 ZZ
280	2 4-6	6315 6317	6315 6317

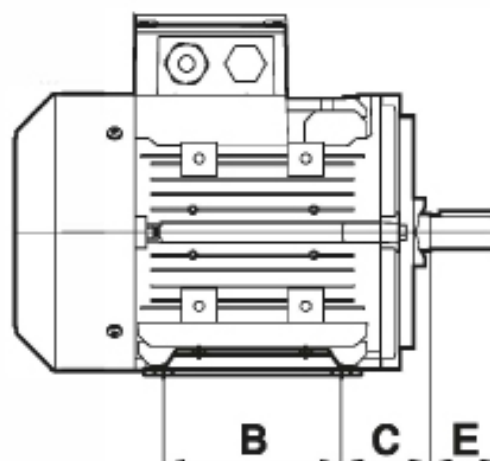
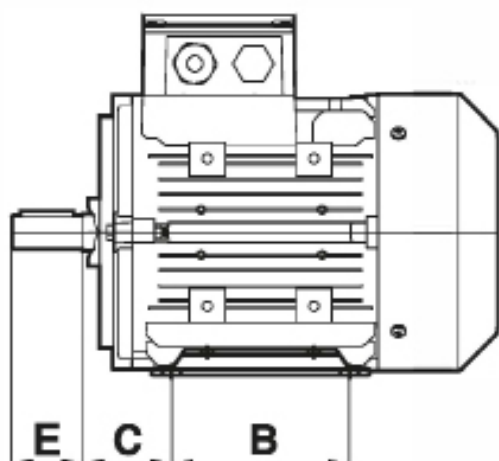

## Charges radiales

### Charge radiale (FR)

La charge radiale peut être calculée au moyen de la formule ci-dessous. La charge radiale calculée doit être inférieure aux charges radiales autorisées indiquées dans les tableaux.

$$F_R = k \cdot \frac{P}{D \cdot n} \cdot 10^7 \text{ (N)}$$

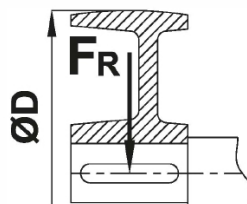

### Correction de la charge radiale autorisée

Si la charge radiale est appliquée entre les points  $x_0$  et  $x_{\max}$ , la charge radiale autorisée peut être corrigée à l'aide de la formule suivante.

$$Fr_x = Fr_0 - \frac{x}{E} (Fr_0 - Fr_{\max})$$

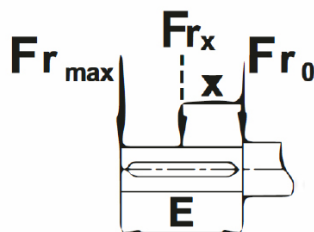

**P** : Puissance du moteur (kW)

**D** : Diamètre de poulie (mm)

**n** : Vitesse du moteur (tr/min)

**k** : Facteur de charge radiale

- Engrenages droits, entraînements à chaîne basse vitesse = 2, 1
- Courroies à déclencheur = 2,5
- Courroies de type trapézoïdal = 5

**FR < Frx** : La charge radiale calculée doit être inférieure aux charges radiales autorisées indiquées dans les tableaux.

**Fa** : Charge axiale

**Fr0** : Charge radiale autorisée à la clavette de l'arbre.

**Fr max** : Charge radiale autorisée à la pointe d'extrémité de l'arbre.

Les charges autorisées sont calculées pour des durées de vie des roulements  $L_{h10}$  de 20 000 heures, conformément à la norme ISO 281.



# Charges radiales

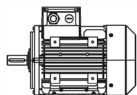

MONTAGE HORIZONTAL - Charges radiales autorisées  
Positions de montage IM : B3, B5, B6, B7, B8, B14, B34, B35

Taille du moteur	Fa=0	
	 Fr [N]°	 Fr [N]max
<b>2 pôles 3000 tr/min</b>	<b>Fr [N]°</b>	<b>Fr [N]max</b>
63	350	300
71	380	340
80	640	550
90	750	660
100	1050	900
112	1050	910
132	1520	1220
160	2800	2300
180	3250	2650
200	4340	3560
225	4950	4000
250	6050	4800
280	6300	5100
<b>4 pôles 1500 tr/min</b>	<b>Fr [N]°</b>	<b>Fr [N]max</b>
63	430	390
71	520	440
80	800	700
90	950	780
100	1300	1050
112	1300	1050
132	1950	1600
160	3540	2825
180	4100	3400
200	5500	4550
225	6200	4900
250	7500	6000
280	8200	7500
<b>6 pôles 1000 tr/min</b>	<b>Fr [N]°</b>	
63	500	400
71	580	500
80	870	800
90	1090	900
100	1500	1250
112	1500	1250
132	2200	1800
160	4050	3190
180	4720	3830
200	6350	5150
225	7350	5650
250	8950	7200
280	9500	8500

**Fa0** : Charge axiale autorisée **Fr** : Charge radiale **Fr0** : Charge radiale autorisée à la clavette de l'arbre **Fr max** : Charge radiale autorisée à la pointe d'extrémité de l'arbre (les charges autorisées sont calculées pour des durées de vie des roulements  $L_{h10}$  de 20 000 heures, conformément à la norme ISO 281.)

## Charges axiales

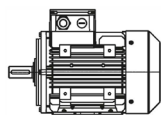

MONTAGE HORIZONTAL - Charges axiales autorisées  
Positions de montage IM : B3, B5, B6, B7, B8, B14, B34, B35

Taille du moteur	Pousser			Tirer
	Fr=0	Fr=Fr <sub>0</sub>	Fr=FR <sub>max</sub>	Fr=0
<b>2 pôles 3000 tr/min</b>	<b>Fa<sub>0</sub> [N]</b>	<b>Fa<sub>0</sub> [N]</b>	<b>Fa<sub>0</sub> [N]</b>	<b>Fa<sub>0</sub> [N]</b>
63	90	90	90	220
71	110	110	110	250
80	190	190	190	395
90	210	210	210	400
100	270	270	270	580
112	270	270	270	580
132	380	380	370	800
160	2280	1060	1020	1670
180	2660	1250	1250	1970
200	3150	1500	1390	2600
225	3850	1850	1760	2750
250	4150	2180	2250	3350
280	4500	2500	2500	3350
<b>4 pôles 1500 tr/min</b>	<b>Fa<sub>0</sub> [N]</b>	<b>Fa<sub>0</sub> [N]</b>	<b>Fa<sub>0</sub> [N]</b>	<b>Fa<sub>0</sub> [N]</b>
63	90	90	90	330
71	110	110	110	360
80	190	190	190	560
90	210	210	210	585
100	300	300	300	830
112	300	300	300	830
132	400	400	400	1200
160	2280	1400	1400	2350
180	3100	1570	1500	2800
200	4400	1770	1770	3810
225	4950	2150	2200	4300
250	6050	2400	2400	4500
280	7200	3000	3000	5500
<b>6 pôles 1000 tr/min</b>	<b>Fa<sub>0</sub> [N]</b>	<b>Fa<sub>0</sub> [N]</b>	<b>Fa<sub>0</sub> [N]</b>	<b>Fa<sub>0</sub> [N]</b>
63	90	90	90	370
71	110	110	110	430
80	190	190	190	700
90	210	210	210	740
100	290	290	290	1020
112	290	290	290	1020
132	380	380	380	1470
160	3050	1540	1520	2900
180	3540	1780	1700	3410
200	4800	2200	2250	4400
225	5050	2580	2800	5200
250	6050	3100	3150	6500
280	7000	3700	3400	7150

**Fa<sub>0</sub>** : Charge axiale autorisée **Fr** : Charge radiale **Fr<sub>0</sub>** : Charge radiale autorisée à la clavette de l'arbre **Fr<sub>max</sub>** : Charge radiale autorisée à la pointe d'extrémité de l'arbre (les charges autorisées sont calculées pour des durées de vie des roulements L<sub>n10</sub> de 20 000 heures, conformément à la norme ISO 281.)

# Charges axiales

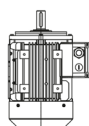

MONTAGE VERTICAL - Arbre orienté vers le haut  
Charges axiales autorisées Positions de montage  
IM : V3, V6, V19, V35, V37



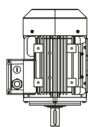

Taille du moteur	Pousser			Tirer
	Fr=0	Fr=Fr <sub>0</sub>	Fr=FR <sub>max</sub>	Fr=0
<b>2 pôles 3000 tr/min</b>	<b>Fa<sub>0</sub> [N]</b>	<b>Fa<sub>0</sub> [N]</b>	<b>Fa<sub>0</sub> [N]</b>	<b>Fa<sub>0</sub> [N]</b>
63	90	90	90	230
71	100	100	100	265
80	170	170	170	425
90	180	180	180	450
100	250	250	250	650
112	250	250	250	660
132	300	300	300	970
160	2080	1060	990	1950
180	2410	1190	1050	2350
200	2900	1265	1265	3000
225	3250	1310	1295	3575
250	3950	1460	1450	4350
280	4100	1500	1500	4700
<b>4 pôles 1500 tr/min</b>	<b>Fa<sub>0</sub> [N]</b>	<b>Fa<sub>0</sub> [N]</b>	<b>Fa<sub>0</sub> [N]</b>	<b>Fa<sub>0</sub> [N]</b>
63	90	90	90	345
71	95	95	95	380
80	160	160	160	600
90	170	170	170	650
100	210	210	210	930
112	210	210	210	950
132	240	240	240	1430
160	2500	1250	1220	2160
180	2900	1400	1370	2570
200	3900	1360	1530	3500
225	4450	1570	1680	4000
250	5400	1870	1910	4300
280	6500	2250	2250	7100
<b>6 pôles 1000 tr/min</b>	<b>Fa<sub>0</sub> [N]</b>	<b>Fa<sub>0</sub> [N]</b>	<b>Fa<sub>0</sub> [N]</b>	<b>Fa<sub>0</sub> [N]</b>
63	85	85	85	395
71	95	95	95	455
80	160	160	160	745
90	170	170	170	800
100	230	230	230	1120
112	210	210	210	1150
132	250	250	250	1690
160	2980	1490	1450	3300
180	3400	1670	1670	3800
200	4250	1850	1860	5100
225	4800	1980	2080	5800
250	5300	2200	2260	6200
280	6300	2200	2050	7500

**Fa0** : Charge axiale autorisée **Fr** : Charge radiale **Fr0** : Charge radiale autorisée à la clavette de l'arbre **Fr max** : Charge radiale autorisée à la pointe d'extrémité de l'arbre (les charges autorisées sont calculées pour des durées de vie des roulements L<sub>n10</sub> de 20 000 heures, conformément à la norme ISO 281.)

## Charges axiales



MONTAGE VERTICAL - Arbre orienté vers le bas  
Charges axiales autorisées Positions de montage  
IM : V1, V5, V15, V17, V18

Taille du moteur	Pousser			Tirer
	Fr=0	Fr=Fr <sub>0</sub>	Fr=FR <sub>max</sub>	Fr=0
				
<b>2 pôles 3000 tr/min</b>	<b>Fa<sub>0</sub> [N]</b>	<b>Fa<sub>0</sub> [N]</b>	<b>Fa<sub>0</sub> [N]</b>	<b>Fa<sub>0</sub> [N]</b>
63	110	110	110	210
71	130	130	130	235
80	220	220	220	385
90	250	250	250	375
100	330	330	330	535
112	340	340	340	520
132	490	550	550	680
160	2600	1550	1500	1500
180	3070	1850	1750	1700
200	3550	2300	2300	2315
225	4250	2680	2670	2630
250	5200	3200	3280	3100
280	6000	3900	3900	2750
<b>4 pôles 1500 tr/min</b>	<b>Fa<sub>0</sub> [N]</b>	<b>Fa<sub>0</sub> [N]</b>	<b>Fa<sub>0</sub> [N]</b>	<b>Fa<sub>0</sub> [N]</b>
63	120	110	120	300
71	130	130	130	340
80	220	220	220	540
90	260	260	260	545
100	380	370	370	760
112	410	400	400	740
132	580	570	570	1040
160	3500	1910	1840	2100
180	4000	2300	2170	2450
200	4250	2870	2850	2200
225	5000	3350	3380	3740
250	6200	4200	4000	4440
280	8900	4850	4850	4600
<b>6 pôles 1000 tr/min</b>	<b>Fa<sub>0</sub> [N]</b>	<b>Fa<sub>0</sub> [N]</b>	<b>Fa<sub>0</sub> [N]</b>	<b>Fa<sub>0</sub> [N]</b>
63	110	110	110	360
71	130	130	130	415
80	220	220	220	675
90	250	250	250	700
100	360	360	360	960
112	390	390	390	930
132	560	560	560	1310
160	3100	2130	2120	2650
180	3600	2600	2490	3030
200	5000	3260	3300	4000
225	5550	3710	3810	4650
250	6200	4510	4550	5500
280	7500	5300	5200	5750

**Fa<sub>0</sub>** : Charge axiale autorisée **Fr** : Charge radiale **Fr<sub>0</sub>** : Charge radiale autorisée à la clavette de l'arbre **Fr<sub>max</sub>** : Charge radiale autorisée à la pointe d'extrémité de l'arbre (les charges autorisées sont calculées pour des durées de vie des roulements L<sub>n10</sub> de 20 000 heures, conformément à la norme ISO 281.)



# Informations complémentaires

*Remarque : les  
éléments suivants sont  
disponibles uniquement  
sur demande*

## Pièces détachées

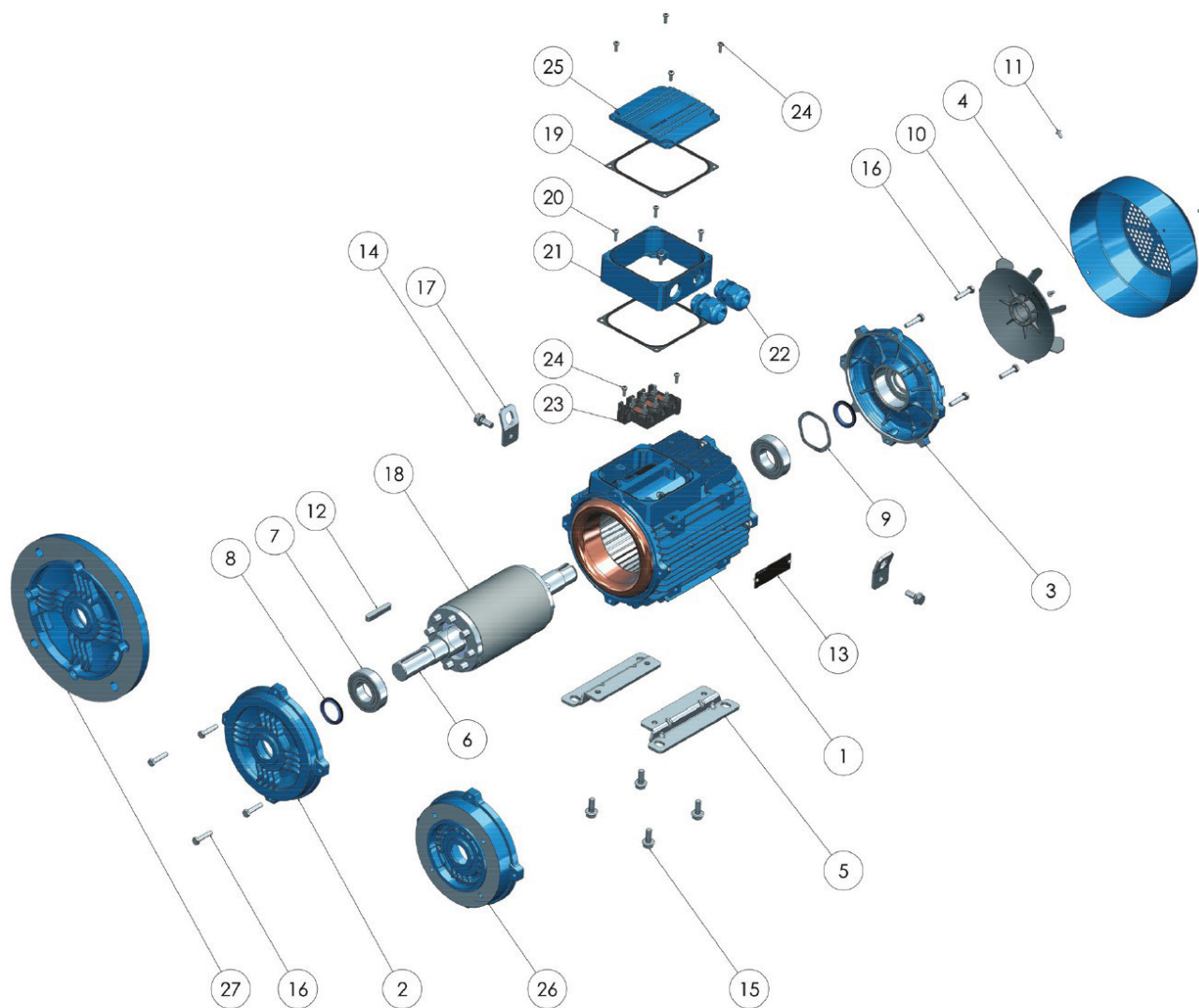

- |           |   |           |  |
|-----------|---|-----------|--|
| <b>1</b>  | Carcasse                                  | <b>15</b> | Vis                                    |
| <b>2</b>  | Bride côté arbre d'entraînement (extr. M) | <b>16</b> | Boulon                                 |
| <b>3</b>  | Bride côté ventilateur (extr. NM)         | <b>17</b> | Anneau de levage                       |
| <b>4</b>  | Cache ventilateur                         | <b>18</b> | Rotor à cage                           |
| <b>5</b>  | Patte de montage                          | <b>19</b> | Joint d'étanchéité pour boîte à bornes |
| <b>6</b>  | Arbre                                     | <b>20</b> | Vis                                    |
| <b>7</b>  | Roulement                                 | <b>21</b> | Boîte à bornes                         |
| <b>8</b>  | Joint d'arbre                             | <b>22</b> | Presse-étoupe                          |
| <b>9</b>  | Rondelle élastique                        | <b>23</b> | Borne                                  |
| <b>10</b> | Ventilateur                               | <b>24</b> | Vis                                    |
| <b>11</b> | Vis                                       | <b>25</b> | Capot de la boîte à bornes             |
| <b>12</b> | Clavette                                  | <b>26</b> | Bride B14                              |
| <b>13</b> | Plaque signalétique                       | <b>27</b> | Bride B5                               |
| <b>14</b> | Vis                                       |           |  |

## Condensateur et clapet d'évent

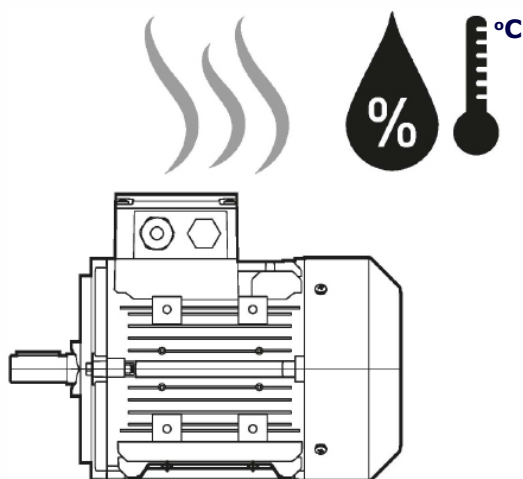

Dans les environnements très humides, de la condensation peut se former à l'intérieur du moteur. Pour éviter cela, des condensateurs sont assemblés sur les enroulements du moteur afin de maintenir une certaine température.

De plus, des clapets d'évents sont prévus pour éviter que l'eau s'accumule dans le corps du moteur au cas où de la condensation serait présente dans le moteur.

## Extension d'arbre d'extrémité côté ventilateur et couvercle

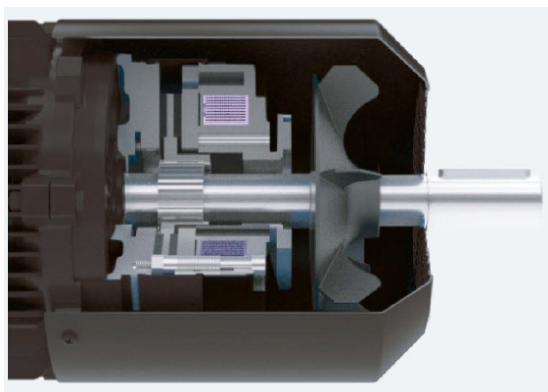

### Extension d'arbre d'extrémité côté ventilateur

Un arbre d'extrémité côté ventilateur est utilisé lorsqu'on souhaite transférer la puissance du moteur à une deuxième charge ou faire tourner le moteur manuellement lorsqu'il n'est pas sous tension.



### Tôle paraplui

Utilisé lorsque le moteur doit fonctionner à l'extérieur et lorsque le ventilateur du moteur est orienté vers le haut. Cela évite que de l'eau de pluie entre dans le bâti du moteur.

## Frein, déblocage à main, codeur de ventilateur à entraînement séparé et antirecul

### Frein électromagnétique

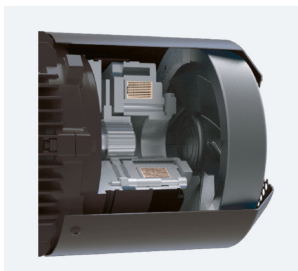

Pour chaque taille de moteur, un frein électromagnétique est disponible en option. Il est possible d'utiliser alternativement des freins de tension 24 V, 230 V et 400 V CC entre 5 Nm et 1600 Nm, en fonction des besoins.

### Frein à déblocage à main

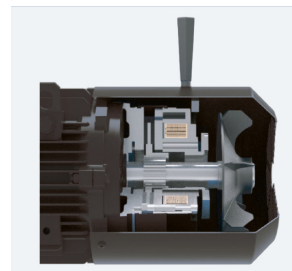

Le déblocage manuel des freins permet de déverrouiller le système lorsqu'il est hors tension.

### Ventilateur entraîné séparément

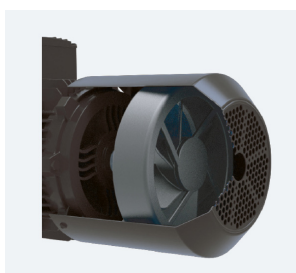

Le ventilateur à entraînement séparé est particulièrement utilisé pour les applications où le moteur est entraîné par des entraînements à vitesse variable pour maintenir le flux d'air à un niveau constant.

### Ventilateur entraîné séparément avec codeur

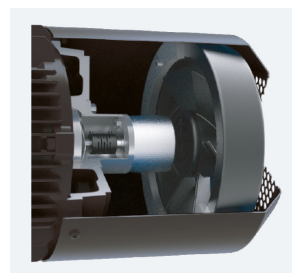

Pour les applications nécessitant un fonctionnement synchrone, on utilise un codeur. Le ventilateur du moteur ne peut pas être utilisé car le codeur est monté sur le capot côté ventilateur. C'est pourquoi le moteur est refroidi par un ventilateur entraîné séparément.

### Ventilateur entraîné séparément avec frein et codeur

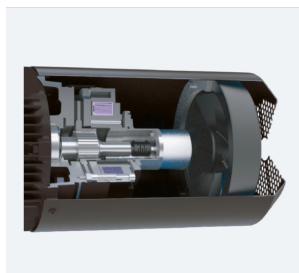

Pour les applications nécessitant à la fois le frein et un fonctionnement synchrone, les options de frein, de codeur et de ventilateur entraîné séparément sont toutes montées côté ventilateur.

### Antidévireur

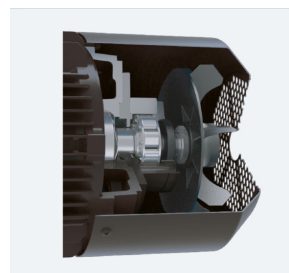

Un antidévireur est utilisé lorsque le moteur doit tourner uniquement dans un sens et pas dans l'autre sens. L'option antidévireur intégrée au cache du ventilateur est couramment utilisée.







# Mecaline

## *L'intégration du mouvement*

[www.mecalineparts.com](http://www.mecalineparts.com)

Des pièces de haute qualité à hautes performances, conçues pour s'intégrer sans problème à vos opérations.



### Europe

Rubix Engineering  
61, Avenue Tony Garnier  
69007 Lyon, France

### France

Orexad Brammer  
61, Avenue Tony Garnier  
69007 Lyon

[Fr.rubix.com](http://Fr.rubix.com)